

DIGITAL PROPORTIONAL R/C SYSTEM

TBPV



KORT INSTRUKTIONSMANUAL

Denna manual är en förenklad version. Detaljerade uppgifter om varje funktion beskrivs inte. Se ditt lands distributörs webbplats för nedladdning av fullständig manual och uppdateringar.

<https://futabausa.com> ([https:// www.rc.futaba.co.jp](https://www.rc.futaba.co.jp))

1M23N40702

Futaba®



INTRODUKTION

Tack för att du har köpt en Futaba F-4G 2,4 GHz 6PV digitalt proportionellt R/C-system. Detta system är extremt mångsidigt och kan användas av både nybörjare och proffs. För att du ska kunna använda ditt system på bästa sätt och köra säkert bör du läsa denna bruksanvisning noggrant. Om du stöter på problem när du använder systemet kan du rådfråga bruksanvisningen, våra vanliga frågor på nätet (på webbsidorna som anges nedan) eller din hobbyåterförsäljare.

På grund av oförutsedda förändringar i produktionsförfarandena kan informationen i denna bruksanvisning ändras utan föregående meddelande.

Observera att illustrationerna och skärmbilderna i den här handboken kan skilja sig från den faktiska produkten.

Användning, export och modifiering

1. Denna produkt är endast avsedd att användas med radiostyrda modeller. Användningen av den produkt som beskrivs i denna bruksanvisning är begränsad till radiostyrda modeller.

2. Försiktighetsåtgärder vid export:

(a) När denna produkt exporteras får den inte användas där det är förbjudet enligt destinationslandets lagar om radiovågor.

(b) Användning av denna produkt med andra än radiostyrda modeller kan begränsas av export- och handelskontrollbestämmelser.

3. Modifiering, justering och byte av delar: Futaba ansvarar inte för obehörig modifiering, justering eller utbyte av delar på denna produkt.

Observera:

Denna manual är maskinöversatt och korrigerad av Minicars Hobby Distribution. Vi reserverar oss för eventuella stavfel och grammatiska fel.

Meddela oss gärna på info@minicars.se om ni upptäcker något som inte stämmer – vi kommer löpande att korrigera och förbättra manualen.

Den senaste versionen finns alltid tillgänglig för nedladdning på vår hemsida: www.minicars.se

Kontaktuppgifter till servicecenter och importör för nedan regioner:

Skandinavien

Benelux

Tyskland

Österrike

Service Center

Tyskland

E-post: Futaba@minicars.se

Telefon: +49 (0)661 96210777

Måndag-Torsdag: 16:00 - 18:00

Fredag: 15:00 - 17:00

Adress:

Futaba Service

Rochusstraße 5

36093 Künzell

Tyskland

Sverige

Kaj's RC Service

E-post: Kajdc3@gmail.com

Telefon: 021-205 15

Adress:

Kaj's RC Service

Hägerborgsvägen 2

723 55 Västerås

Sverige

Importör

Minicars Hobby Distribution AB

Annelundsgatan 17c

749 40 Enköping

Sverige

E-post: Info@minicars.se

Telefon: 0171-143000

Hemsida: www.minicars.se

Försäkran om överensstämmelse (för EU)

Härmed försäkras Futaba Corporation att denna typ av radioutrustning överensstämmer med direktiv 2014/53/ EU. Den fullständiga texten till EU försäkran om överensstämmelse finns tillgänglig på följande internetadress:

<https://www.rc.futaba.co.jp/english/dl/declarations.html>

Innehållsförteckning

T6PV



- Säkerhetsföreskrifter 4
- Förklaring av symboler 4
- Säkerhet: 2,4GHz systemet 4
- Säkerhet: Mottagarlägen 4
- Säkerhet: Användning 5
- Tillvals batteri och hantering 5
- Lagring och avfallshantering 6
- Andra säkerhetsåtgärder 6
- Funktioner 7
- Förpackningens Innehåll 8
- Specifikationer 8
- Nomenklatur för sändare T6PV 9
- Strömbrytare & Displayknapp 10
- Skärmen vid uppstart 10
- Stäng av larm & Autoavstängning 11
- Användning av ratt och gasreglage 11
- Digital trimfunktion 12
- Trim/Vridknapps Lås 13
- Mekanisk ATL-justering 13
- Justering av ratt och avtryckare 14
- Trigger Slide Adjustment 14
- SW: Push switch DL: Ratt 15
- Tillval: Greppgummi 15
- Tillval: kolfiber handtag 15
- Metod för batteribyte 16
- Larm för låg batterinivå 16
- När du använder det extra batteriet 17
- Bytessätt för tillvals batterier av typ NiMH och LiFe-batteri 17
- LiPo-batteri (tillval) LT2F2000B Bytesmetod 18
- Vid laddning av det valfria LiPo Batteri 18
- Rattens utformande 19
- Utbytesprocedur till ratt-adapter 32 grader och ratt med stor diameter 20
- Montering av tillbehöret APA-styrning ratt offsetadapter 21
- Vinkelavstånd 23
- Byte av avtryckarbromsspak 24
- Hantering av antennen 24
- Terminologi för mottagaren 25
- Installation av mottagare 25
- Anslutningar för mottagare och servo 26
- Säkerhetsföreskrifter för installation 27
- Menyval 29
- Jog-knapp/DIR/END-knapp 30
- Värdet på varje funktion och Ändra inställt värde 31
- Länkningsmetod för F-4G-system 32

Använd denna produkt på ett säkert sätt. Observera alltid följande säkerhetsåtgärder.

Förklaring av Signalord och symboler

Av säkerhetsskäl bör du vara särskilt uppmärksam när du ser de märken som visas här.

För säker användning

	Fara	Procedurer som kan leda till farliga förhållanden och orsaka dödsfall/allvarliga skador om de inte utförs på rätt sätt.
	Varning	Procedurer som kan leda till ett farligt tillstånd eller orsaka dödsfall eller allvarlig skada för användaren om de inte utförs på rätt sätt, eller procedurer där sannolikheten för yttlig skada eller fysisk skada är hög.
	Observera	Procedurer där risken för allvarlig skada på användaren är liten, men där det finns risk för personskada eller fysisk skada om de inte utförs på rätt sätt



Symboler

 : Förbjuden

 : Obligatorisk

Försiktighetsåtgärder för 2,4 GHz-system

Varning

-  Var särskilt uppmärksam innan du slår på systemet medan andra bilar kör eller andra flygplan flyger eftersom 2,4 GHz RC-systemet potentiellt kan påverka dem.
-  Var noga med att ställa in Fail-safe funktionen.

Försiktighetsåtgärder för mottagarens servolägen

Observera



Anpassa mottagarinställningarna på sändaren efter det servo du använder och dess driftläge (UR/SR/digital/analog). (För varje kanal) Om inställningarna inte är korrekta kan servo, batteri etc. skadas. Använd Futabas originalprodukter eftersom Futaba inte täcker skador som orsakas av servon eller kringutrustning av annat märke, t.ex. förlängningskabel etc.

- För servon där driftläget kan ställas in, ändra servots driftläge enligt det system som ska användas. Om driftlägena för systemet och servot är olika kommer det inte att fungera.
- Använd UR-servo (ställ in UR-läge) för UR-läge. Använd SR-servo (Ställ in SR-läge) för SR-läge .
- När UR(SR)-läget är ON är det endast för våra UR(SR)-kompatibla servon. Om du använder ett annat servo än de UR(SR)-kompatibla servon kan det leda till att servot eller mottagaren inte fungerar korrekt.
- Om ett normalt servo ansluts till en Kanal (CH) där UR/SR-läge är påslaget finns det risk för skada.
- Anslut inte UR/SR-servon (inställt på UR/SR-läge) eller analoga servon i digitalt servoläge.
- Anslut inte UR/SR-servon (inställt på UR/SR-läge) i analogt servoläge.
- UR/SR servo kan användas med digitalt eller analogt läge på sändaren när servot är inställt på "normalt" läge.
- Att ansluta ett UR/SR-lägeskompatibelt servo som är inställt på UR/SR-läge till S (S.BUS2-port) kan orsaka funktionsfel på servot eller mottagaren.
- Mottagarbatteri: Matcha med mottagarens och det anslutna servots krav (torrcellsbatteri kan inte användas).
- Fail-safe enhet kan inte användas eftersom systemet är annorlunda. Använd sändarens fail-safe.

Försiktighetsåtgärder vid användning

⚠ Varning

⊘ Använd inte utomhus på regniga dagar, kör inte genom vattenpölar eller använd inte när sikten är begränsad.
Om någon typ av fukt (vatten eller snö) skulle tränga in i någon komponent i systemet kan det leda till felaktig drift och förlorad kontroll.

⊘ Får inte användas på följande platser.

- Nära andra platser där annan radiostyrningsaktivitet kan förekomma.
- Nära människor eller vägar.
- På vattenområden där det finns sjö-trafik.
- Nära högspänningsledningar eller antenner för kommunikationssändningar.

Störningar kan leda till förlorad kontroll. Felaktig installation av ditt radiostyrningssystem i din modell kan leda till allvarliga skador.

⊘ Använd inte detta R/C-system om du är trött, mår dåligt eller är påverkad av alkohol eller droger.

Ditt omdöme är nedsatt och kan leda till en farlig situation som kan orsaka allvarliga skador på dig själv och andra.

⊘ Rör inte motorn, varvtalsreglaget eller någon annan del av modellen som alstrar värme när modellen är i drift eller omedelbart efter användning.

Dessa delar kan vara mycket heta och kan orsaka allvarliga brännskador.

❗ Utför alltid en kontroll av driftsområdet före användning.

Problem med radiostyrningssystemet samt felaktig installation i en modell kan leda till att kontrollen förloras.

(Förenklad Testmetod för räckvidd)

Låt en vän hålla i modellen, kläm fast den eller placera den så att däckan eller propellern inte kan komma i kontakt med något föremål. Gå iväg och kontrollera om servona följer rörelserna i reglagen på sändaren. Om du märker någon onormal funktion ska du inte använda modellen. Kontrollera också att modellminnet stämmer överens med den modell som används.

❗ Slå på strömbrytarna.

Kontrollera alltid att gasreglaget på sändaren är i neutralläge.

1. Slå på strömbrytaren.
 2. Slå på mottagarens eller fartreglages strömbrytare.
- Slå på strömbrytarna.

Försäkra dig alltid om att förbränningsmotorn inte är igång eller el-motorn har stannat.

1. Slå på mottagarens eller fartreglages strömbrytare.
2. Slå sedan av sändarens strömbrytare.

Om strömbrytarna stängs av i motsatt ordning kan modellen oväntat bli okontrollerbar och orsaka en mycket farlig situation.

❗ När du gör justeringar på modellen ska du göra det med motorn avstängd eller motorn bortkopplad.

Du kan oväntat tappa kontrollen och skapa en farlig situation.

❗ Kontrollera fail-safe före körning (kryssning).

Kontrollmetod

Innan du startar motorn ska du kontrollera fail-safe enligt följande:

- 1) Slå på sändarens och mottagarens strömbrytare.
- 2) Vänta minst en minut och stäng sedan av sändarens strömbrytare. (Sändaren överför automatiskt fail-safe datan till mottagaren varje minut).
- 3) Kontrollera om fail-safe-funktionen flyttar servona till förinställt läge när mottagningen misslyckas.

Fail-safe-funktionen är en säkerhetsfunktion som minimerar skador på modellen genom att servona flyttas till ett förinställt läge när mottagningen misslyckas. Men om den sätts i en farlig position får den motsatt effekt. När servot har reverserat för att ändra servots rörelseriktning måste säkerhetsfunktionen återställas.
Exempel på inställning: Tomgång eller bromsläge

Tillvals batterier och laddares försiktighetsåtgärder

⚠ Varning

⊘ Anslut aldrig laddaren till ett uttag med annan spänning än den angivna.

Om laddaren ansluts till fel uttag kan det leda till explosion eller brand.

⊘ Sätt aldrig i eller ta ur laddaren när du har våta händer.

Du kan få en elektrisk stöt.

⊘ Använd inte batteriet i T6PV-sändaren som batteri till mottagaren.

Eftersom sändarens batteri har en skyddskrets mot överbelastning kommer uteffekten att stängas av när en hög strömbelastning appliceras. Detta kan leda till skenande eller krasch.

❗ Kontrollera alltid att batterierna är laddade innan du börjar använda modellen.

Om batteriet skulle laddas ur medan modellen är i drift förlorar du kontrollen över den, vilket kan leda till en mycket farlig situation.

❗ För att ladda sändarens batteri ska du använda den speciella laddaren som är avsedd för detta ändamål.

Överladdning kan leda till att batteriet överhettas, läcker eller exploderar. Detta kan leda till brand, brännskador, förlust av synen och många andra typer av skador.

⚠ Observera

⊘ Använd inte vanliga NiCd- och NiMH-batterier i AA-storlek.

Kan leda till överhettning av batterikontakterna och skada batterihållaren.

⊗ Kortslut inte batteripolerna.

En kortslutning mellan batteripolerna kan orsaka onormal uppvärmning, brand och brännskador.

⊗ Tappa inte batteriet och utsätt det inte för kraftiga stötar eller vibrationer.

Batteriet kan kortslutas och överhettas. Elektrolyt kan läcka ut och orsaka brännskador eller kemiska skador.

❗ När modellen inte används ska batteriet alltid tas ur eller kopplas bort.

Om batteriet lämnas inkopplat kan det uppstå en farlig situation om någon av misstag slår på mottagarens strömbrytare. Förlust av kontroll kan inträffa.

❗ Låt alltid laddaren vara fränkopplad från eluttaget när den inte används.

Försiktighetsåtgärder vid lagring och avfallshantering

⚠ Varning

⊗ Lämna inte radiosystemet eller modellerna inom räckhåll för små barn.

Ett litet barn kan råka använda systemet av misstag. Detta kan leda till en farlig situation och personskador. Batterier kan vara mycket farliga vid felaktig hantering och orsaka kemiska skador.

⊗ Kasta inte batterier i eld. Utsätt inte batterierna för extrem värme. Batteripaketet får inte heller demonteras eller modifieras.

Överhettning och brott leder till att elektrolyten läcker ut från cellerna och orsakar brännskador på huden, synförlust och andra skador.

❗ När systemet inte ska användas under en längre tid, förvara systemet med NiMH-batterier i urladdat tillstånd. Se till att ladda batterierna innan systemet används nästa gång.

Om batterierna laddas upprepade gånger i ett lätt urladdat tillstånd kan NiMH-batteriets minneseffekt leda till att kapaciteten minskar avsevärt. En förkortning av drifttiden kommer att ske även om batterierna laddas under den rekommenderade tiden. (Efter urladdning till 1 cell E.V. 1 V)

❗ När ett LiFe/LiPo-batteri inte ska användas under en längre tid rekommenderar vi att det förvaras i ungefär halv kapacitet istället för fulladdat, för att förhindra att det försämrar. Se också till att batteriet inte övergår till överurladdning på grund av självurladdning. Ladda batteriet med jämna mellanrum (ca var 3:e månad).

⚠ Varning

⊗ Förvara inte ditt R/C-system på följande ställen.

- Där det är extremt varmt eller kallt. [Temperaturområde för förvaring -10°C till +40°C]
- Där systemet kommer att utsättas för direkt solljus.
- Där luftfuktigheten är hög.
- Där vibrationer är vanligt förekommande.
- Där damm är vanligt förekommande.
- Där systemet skulle utsättas för ånga och kondens.

Om ditt R/C-system förvaras under ogynnsamma förhållanden kan det leda till deformation och många problem med driften.

❗ Om systemet inte ska användas under en längre tid, ta ur batterierna ur sändaren och modellen och förvara dem på en sval och torr plats.

Om batterierna lämnas kvar i sändaren kan elektrolyt läcka ut och skada sändaren. Detta gäller även för modellen. Ta även ut batterierna ur den för att förhindra skador.

<NiMH-batteriets elektrolyt>

Elektrolyten i NiMH-batterier är en stark alkali. Om du skulle få minsta lilla mängd av elektrolyten i ögonen ska du INTE gnugga. Tvätta omedelbart med vatten och uppsök genast läkare. Elektrolyten kan orsaka blindhet. Om elektrolyten kommer i kontakt med hud eller kläder, tvätta omedelbart med vatten.

<Återvinning av batterier>

Ett begagnat batteri är en värdefull resurs. Isolera batteripolerna och kassera batteriet genom att lämna in det till en batteriåtervinningscentral.

Andra försiktighetsåtgärder

⚠ Observera

⊗ Utsätt inte plastdelar för bränsle, motorspray, spillolja eller avgaser.

Bränsle, motorspray, spillolja och avgaser tränger in i plasten och skadar den.

❗ Använd alltid endast original Futaba sändare, mottagare, servon, ESC (elektronisk hastighetsregulator), batterier och andra extra tillbehör.

Futaba ansvarar inte för problem som orsakas av användning av andra delar än originaldelar från Futaba. Använd de delar som anges i bruksanvisningen och katalogen.

Funktioner

-LCD-skärm i fullfärg

T6PV har en 3,2 tumms LCD-skärm i fullfärg med bakgrundsbelysning.

-F-4G-system & telemetri

Utrustad med ett F-4G-system som möjliggör telemetri med snabbare respons än T-FHSS SR-systemet.

-UR-läge (Ultra response)

Utrustad med UR-läge som ger ännu bättre respons än SR-läget. UR-servo krävs för att använda UR-läget.

-6 kanaler

Upp till 6 kanaler kan styras genom att använda S.BUS2-systemet tillsammans.

-MINI-Z-system

Genom att ställa in MINI-Z-systemet i mottagarens inställningsmeny kan du använda Kyosho MINI-Z. Vilka MINIZ som är kompatibla varierar beroende på system.

-Uppdateringsbar programvara

Programvaran kan uppdateras via microSD-kort. Modelldata kan också sparas på ett microSD-kort.

-Modellminne för 40 modeller

Modellnamn kan innehålla upp till 15 bokstäver, siffror och symboler, så att logiska namn kan användas. Ett modellminne med olika inställningar kan skapas med hjälp av funktionen för modellkopiering.

-LiFe/LiPo-batteri kan användas

LiFe/LiPo-batteriet (tillval) kan användas som strömförsörjning till sändaren. Drifttiden blir förlängd.

-Respons justering

Om responsen är för snabb kan du mildra det.

-Modelltyp

Ändra de ursprungliga inställningarna för att passa tre typer: normal, 1/5 stor bil och drift.

-Broms mixning för stora bilar

Broms mixning av fram- och bakratt på 1/5GP och andra stora bilar kan justeras oberoende av varandra.

-Rattstyrning mixning

Mjuk kurvtagning är möjlig tack vare den oberoende inställningen av vänster och höger styrservo.

-4WS mixning för crawlers och andra 4WS typer

Denna funktion kan användas med crawlers och andra fordon med 4-hjulsstyrning.

-Mixning av dubbla ESC:er för crawlers

ESC fram och bak styrs oberoende av varandra.

-Gyro mixning

Känsligheten hos Futaba car rate-gyro kan justeras från T6PV.

-CPS mixning

LED-belysning och blinkande styrning med hjälp av vår CPS-1 kanalströmställare kan matchas med styrning och gasreglage med endast strömbrytare.

-Mixning för stridsvagnar

Denna funktion är avsedd för fordon som t.ex. stridsvagnar.

-Vinsch mixning

Vinschmixning använder en vinsch och tillämpar dubbelriktad mixning från gasreglaget till vinschen och från vinschen till gasreglaget så att crawlern och vinschen kan arbeta samtidigt med en ingång.

-Dragracing

Den här funktionen kan användas i dragracingssammanhang, där föraren kan använda transbrake för att hjälpa till i uppställningsprocessen.

-Uppdatering av mottagare

När uppdateringsprogramvaran släpps för mottagaren kan du uppdatera den genom att sätta in microSD-kortet med uppdateringsprogramvaran kopierad till det i sändaren och ansluta mottagaren till sändaren.

-S.BUS servo

Detta är en specialfunktion som gör det möjligt att ställa in parametrarna för vårt S.BUS-servo vars inställningar ändras med hjälp av programvaran PC Link.

-MC-Link

Detta är en särskild funktion som gör det möjligt att ställa in innehållet i Link-programvaran som gör det möjligt för Futaba elektronisk hastighetsregulator (ESC), MC971CR/MC970CR, variabel frekvens och andra dataändringar via PC på T6PV.

-Gyro-Link

Med den här funktionen kan du ändra parametrarna för vårt bilgyro trådlöst från T6PV-huvudenheten.

* Kompatibelt gyro: GYD550 (från och med november 2024)

-Gasreglagets hastighet

Snabba gaspådrag på halt väglag leder bara till att däcken börjar spinna och att modellen inte accelererar mjukt. Genom att ställa in gasreglagets hastighetsfunktion kan manövreringen utföras smidigt och enkelt. Det minskar också batteriförbrukningen.

-Styrningens hastighet

När du känner att styrservon är för snabb etc. kan servons arbetshastighet (riktning som undertrycker maxhastigheten) justeras.

-Vridknapp välj funktion

Denna funktion tilldelar funktioner till vridknappen. Steglängden och rörelseriktningen kan också justeras. Trimpositionering vid varje modellenrop är onödig eftersom alla vridknappar är digitala.

-Val av funktion för knappar

Denna funktion tilldelar funktioner till 3 knappar. Riktningen kan också ställas in.

-Ratt & Avtryckarens position kan ändras

Rattens position kan förskjutas med hjälp av en APA-rattpositionsförskjutningsadapter som tillbehör.

Rattvinkeln kan också justeras.

Gasreglagets position kan flyttas framåt och bakåt.

-Trim/dial låsningfunktioner

Låsfunktioner som förhindrar inställning och manövrering med sändartrim och rattar finns.

-Funktionsikonvisning

Varje funktion visas som en lättöverskådlig ikon.

Innehåll

När du har öppnat lådan ska du först kontrollera om innehållet överensstämmer med följande. Innehållet beror på uppsättningen enligt nedan.

Sändare / Mottagare	T6PV / R404SBS eller R404SBS-E * Vissa uppsättningar innehåller inte en mottagare/servo. Innehållet i setet varierar beroende på vad du har beställt.
Övrigt	Rattförskjutning adapter-M storlek(APA) APAMonteringsskruvar *Reservskruvar ingår också Rattadapter 32 grader Bromsspak L ratt Vinkelavstånd 5 grader Ratt med stor diameter UR/SR-etikett Kort manual Hexnyckel

- Om något av innehållet saknas eller om du har några frågor, kontakta din återförsäljare.

⊘ R404SBS-E-mottagaren är avsedd för el. Får inte användas för bränsle drivna modeller.

⚠ Använd alltid endast original Futaba sändare, mottagare, servon, ESC (elektronisk hastighetsregulator), batterier och andra extra tillbehör.

Futaba ansvarar inte för problem som orsakas av användning av andra delar än originaldelar från Futaba. Använd de delar som anges i bruksanvisningen och katalogen.

Dessutom kan Fail-safe enhet inte användas eftersom systemet är annorlunda. Använd sändarens felsäkerhetsfunktion.

Specifikationer

Sändare T6PV

*Specifikationerna kan ändras utan vidare förvarning.

Rattsystem, 6 kanaler (F-4G-system), 6 kanaler (S-FHSS-system), 4 kanaler (T-FHSS-system) - Sändningsfrekvenser 2,4 GHz-band /- RF-sändningseffekt: 100 mW EIRP - Futaba F-4G/T-FHSS/S-FHSS/MINI-Z EVO/MINI-Z EVO2/MINI-Z FHSS-system - Sändarantenn 1/2 dipol -3,2 tums färgskärm med bakgrundsbelysning.

Mottagare R404SBS / R404SBS-E

Mottagningsfrekvens: 2,4 GHz-band /- Telemetrimottagare RF-effekt: R404SBS: 1,02 mW EIRP R404SBS-E: 2,2 mW EIRP -Strömförsörjning: 3,7 V 7,4 V batteri (torrcellsbatteri kan inte användas.)
-System: F-4G-system/S.BUS2-system -Storlek: R404SBS---1,00x0,81x0,42" 25,5x20,7x10,6 mm
R404SBS-E---1,00x0,81x0,42"(inkluderar antenn 1,20") 25,5x20,7x10,6 mm(inkluderar antenn 30,5 mm)
-Vikt: R404SBS---0,2 oz. (5,7 g) / R404SBS-E---0,25 oz. 7.2 g

Sändare T6PV

Nomenklatur

*Knapparna, Vrid-knapp och trimmen i figuren visas i det första inställningsläget.

*Var försiktig så att du inte trycker för hårt på knappen.

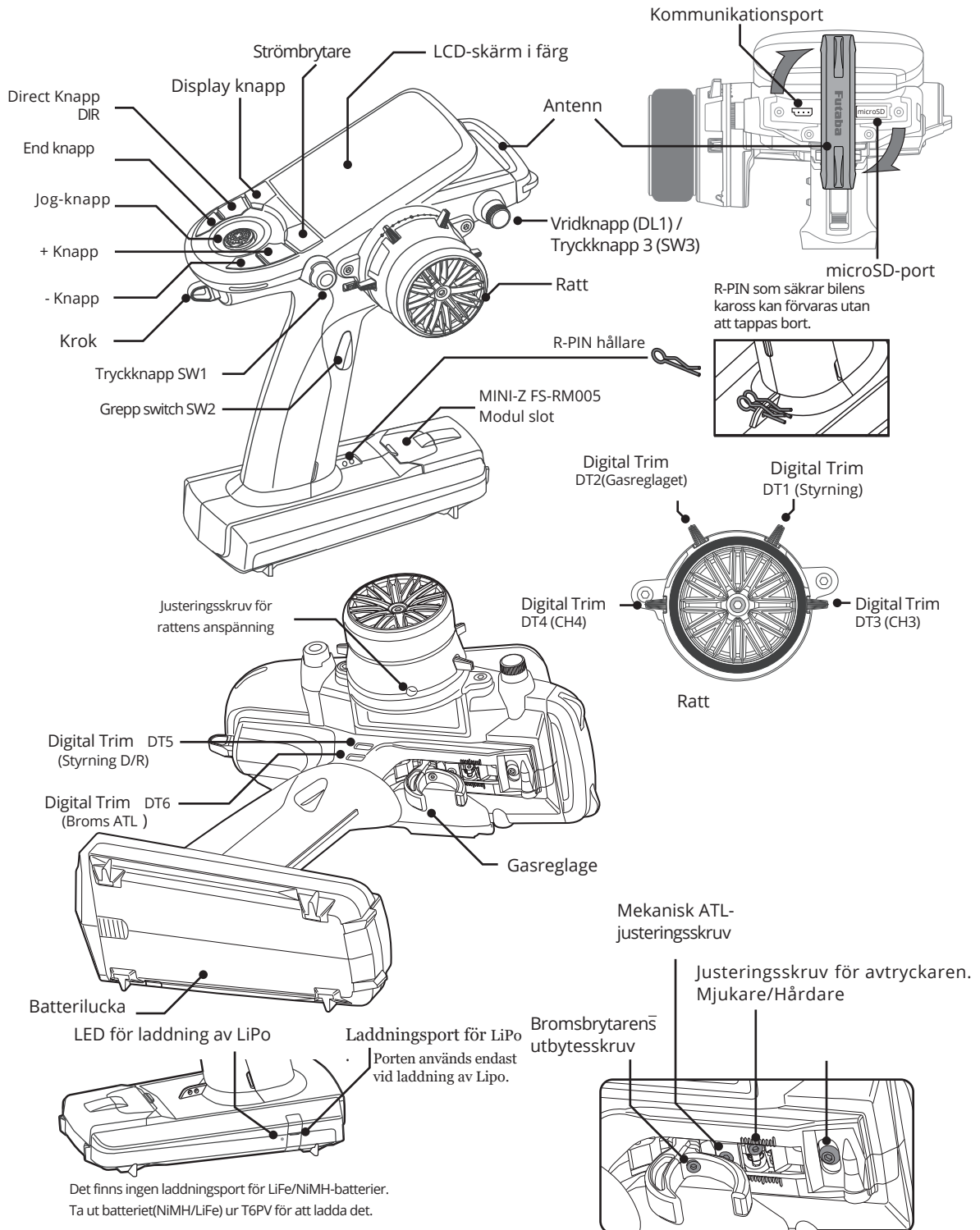

Det finns ingen laddningsport för LiFe/NiMH-batterier. Ta ut batteriet(NiMH/LiFe) ur T6PV för att ladda det.

Ström & Displayknapp

Strömbrytaren och displayknappen är tryckknappar. När strömbrytaren (PWR) hålls intryckt startar driften genom att sända ut radiovågor. När displayknappen (DSP) hålls nedtryckt kan data på sändarsidan kontrolleras och ställas in. Strömmen stängs av om strömbrytaren eller displayknappen hålls intryckt. Om båda brytarna trycks in samtidigt stängs strömmen av snabbt.

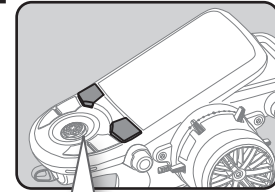

Ström & Displayknapp

"Display mode" visas.

Radiovågor sänds inte ut.

Den kan inte användas.

PÅ

Strömmen stängs av om strömbrytaren eller displayknappen hålls intryckt. Om båda brytarna trycks in samtidigt stängs strömmen av snabbt.

Stäng av den om den inte används.

AV

Radiovågor sänds ut.

Den kan användas.

Visas när strömbrytaren slås på

Det nuvarande systemet visas. När den slås på med DSP-knappen visas "Display".

Modellnamn (15 tecken)

Trim/dial lock displaymarkering

microSD-kortmarkering

Övre: Visar styr-trim

Nedre: Visar gasreglaget trim

Total timer

Visar sändarbatteriets spänning

Mottagen signal styrka för kontroll signal

Mottagarens batterispänning.

Funktioner och verkan som tilldelats varje trimmer/valknapp.

DT1 Steering trim	0
DT2 Throttle trim	0
DT3 Channel 3 control	+0
DT4 Channel 4 control	+0
DT5 Dual rate	+100
DT6 Brake1 rate(ATL)	+100
DL1 Off	

* Figuren ovan är delvis bearbetad för förklaring, så den skiljer sig från den faktiska skärmvisningen.

Avstängning av Påminnelse larm & Automatisk avstängning

Om du lämnar sändaren utan att använda ratten, gasreglaget, tryckknappen, redigeringsknappen eller någon annan funktion i 10 minuter, hörs ett akustiskt larm och meddelandet "Warning: Auto power off" kommer att visas. Om någon åtgärd vidtas inom 5 minuter från varningen återställs larmet. Å andra sidan, om inget inom 5 minuter, kommer strömmen att stängas av automatiskt. Om du vill avaktivera detta larm och funktionen för automatisk avstängning kan de ställas in via System-menyn--Batteri-inställning. (Se landets distributörs hemsida för detaljerad förklaring).

Lågt batteri alarm

Om sändarens batterispänning sjunker under det användbara intervallet hörs ett akustiskt larm och "Low battery" visas på displayen. Eftersom användningsområdet för torrcellsbatterier/NiMH/LiFe- och LiPo-batterier är olika måste den batterityp som används ställas in i Systemmenyn - Batteri. (Se landets distributörs hemsida för detaljerad förklaring).

⚠ Varning

- ❗ Om ett larm om låg batterinivå utlöses ska du omedelbart sluta använda modellen och hämta modellen. Byt alltid ut mot ett, nytt, torrt batteri innan du använder modellen nästa gång.

Om batteriet laddas ur under drift kommer du att förlora kontrollen över modellen.

Manövrering av ratt och gasreglage

(CH1: Ratt, CH2: Gasreglage)

Rattfunktion: Styr modellen åt höger eller vänster.

Gasreglgets funktion: Styr modellens hastighet samt färdriktning - framåt eller bakåt.

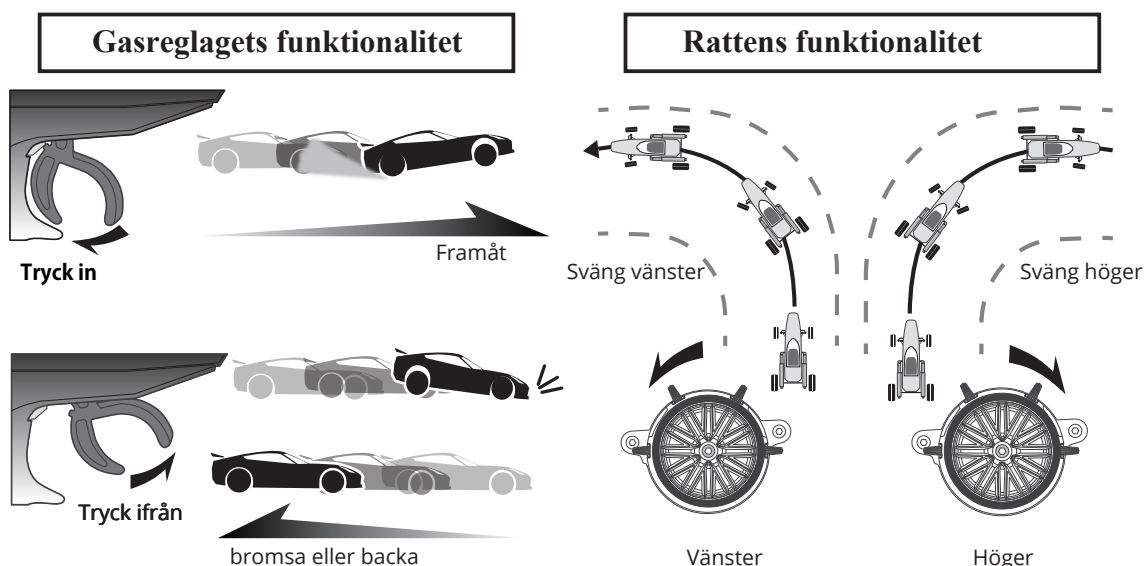

Användning av digitalt trim

(Initiala inställningar: DT1: Trimning av styrningen, DT2: Trimning av gasreglaget, DT3: Kanal 3, DT4: Channel 4, DT5: Styrning D/R, DT6: ATL-Bromsverkan)

Manövrera med trimspaken: Tryck trimspaken åt vänster eller höger (uppåt eller nedåt).
Den aktuella positionen visas på LCD-skärmen.

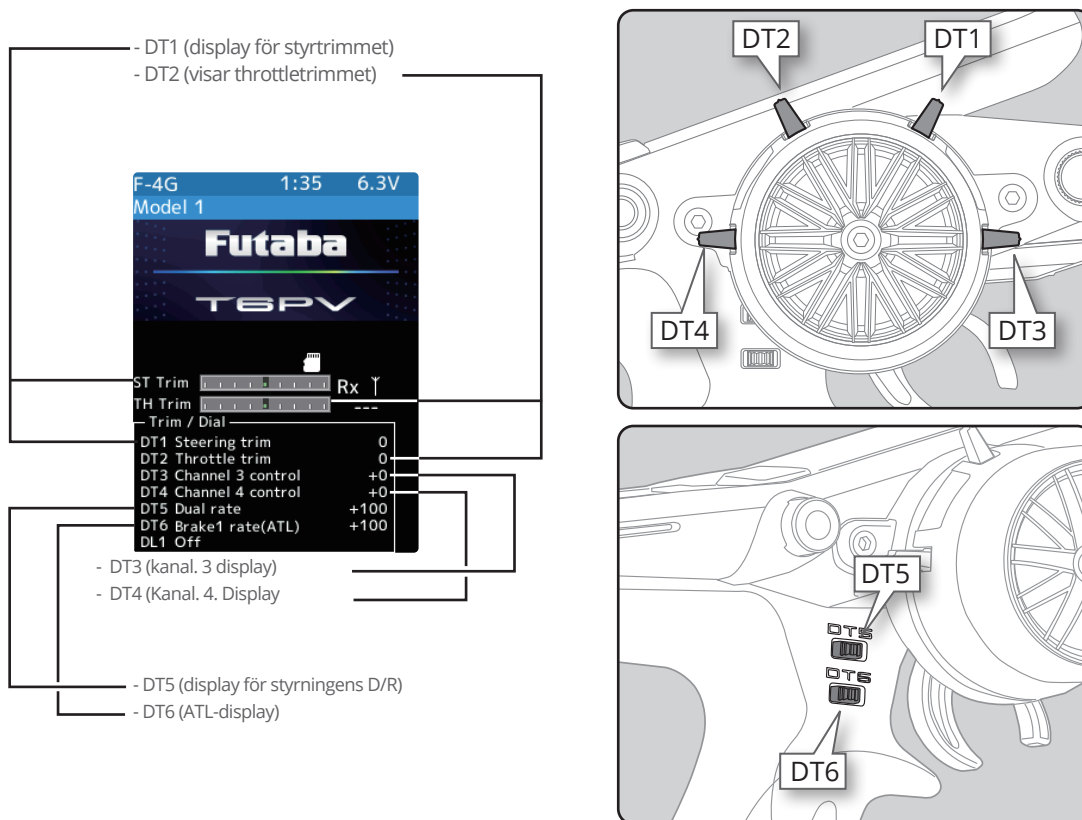

- Varje steg indikeras med en ton.
- När trimmet överskrider det maximala trimjusteringsområdet ändras ljudsignalen och servo flyttas inte längre.
- När ratten är i neutralläge, justera styr-trimmet så att bilen går rakt fram utan att svänga åt höger och vänster.
- Justera gasreglaget så att bilen stannar när gasreglaget är i neutralläge så att bromsen inte aktiveras när man släpper gasreglaget till neutral under drift.
- Styrning D/R :Styrningens vänstra och högra servoförflyttningar justeras samtidigt.
- ATL: Minskar det inställda värdet när bromseffekten är stark och ökar det inställda värdet när bromseffekten är svag.

Manövrering av styr- och gasreglage

Med center trim-funktionen har trimjusteringar ingen effekt på den maximala servo förflyttningen. Detta förhindrar att länkarna binder när justeringar görs.

Trim/Spärr av vridknapp

T6PV inställning och drift av digital trim DT1, DT2, DT3, DT4, DT5 och DT6 och dials DL1 kan förbjudas.

Inställning

- 1 När END-knappen trycks ned i ca 1 sekund på startskärmen hörs ett bekräftelsespip och symbolen för trim-/spärr av vridknapp visas på skärmen.

Avaktivering

- 1 Låset för redigeringsknappen och trim/vridknapps-spärren kan avaktiveras i det inledande skärmläget med samma metod som beskrivs ovan. (Symbolen för trim/vridknapps-spärren försvinner från skärmen)

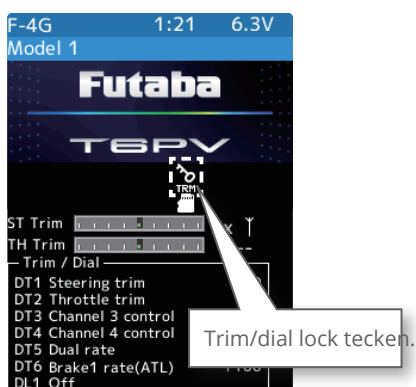

Mekanisk ATL-justering

Gör den här justeringen när du vill minska slaglängden på bromssidan (back) av gasreglaget för att få bättre manövreringskänsla.

Justering

- 1 - Justera avtryckarbromsens slag (bakåt) med hjälp av en sexkantsnyckel. (Skraven flyttar avtryckarens stopp)
- Justera slaglängden medan du tittar på skruven.

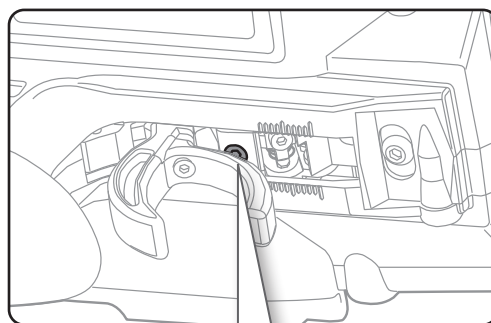

Notera:

När du har ändrat det mekaniska slaget på bromssidan måste du se till att justera skalan på gasreglagekanalen i enlighet med detta med hjälp av "Kalibreringsfunktionen (Systemmeny)". (Se landets distributörs hemsida för detaljerad förklaring).

På grund av denna förändring måste du också i de flesta fall justera gasreglagets servos slaglängd.

Justering av känslighet på ratt och avtryckare

Gör denna justering när du vill ändra känsligheten på ratten eller avtryckarens fjäder

Justering

- 1 Justera ratt-fjäders spänning med hjälp av en hexnyckel genom att vrida skruven i justeringshålet.
 - Fjädern är inställd på den svagaste anspänningen på fabriken.
 - När justerskruven vrids medurs ökar fjäderspänningen.

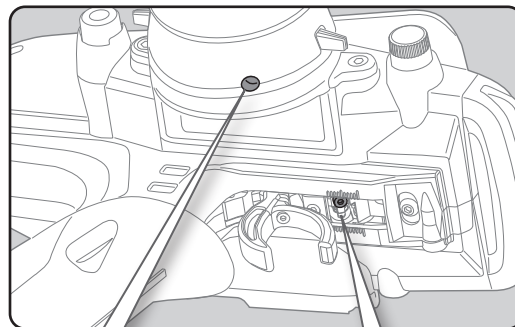

Justeringskruv för rattens känslighet

Justeringskruv för avtryckarens känslighet

Notera:

Justeringsintervallet är upp till 7 till 8 varv från det helt åtdragna (starkaste) läget. Om den vrids längre än detta, kan justerskruven falla ur.

Avtryckarens positionsjustering

Gasreglagets avtryckarposition kan flyttas framåt och bakåt.

Justering

- 1 Med hjälp av en hexnyckel lossar du avtryckarens positionsskruv genom att vrida den något moturs.

- 2 Justera avtryckarens position inom det markerade området.

- 3 Dra åt monteringskruven som lossades i steg 1 och fäst avtryckaren.

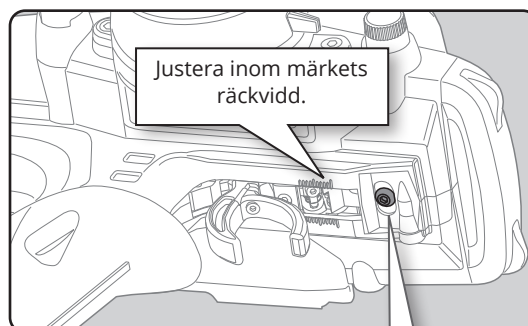

SW: Tryck-switch DL: Vridknapp

Position för olika knappar. Tilldelningen av varje funktion kan ändras för T6PV.

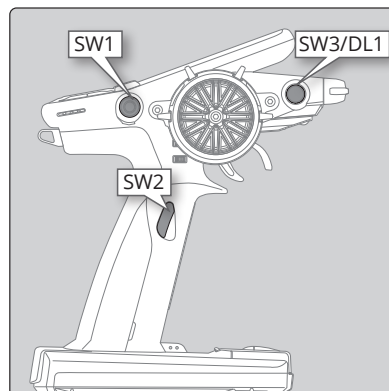

Tillval: greppgummi

Ändra greppets tjocklek genom att byta ut det mot det valfria greppgummit för T6PV.

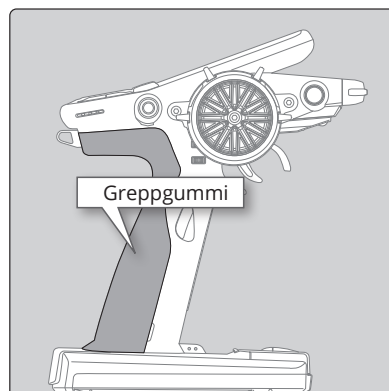

Tillval: Handtag i kolfiber

Ett kolfiberhandtag (för T10PX/T7PX/T4PM) kan monteras som tillval.

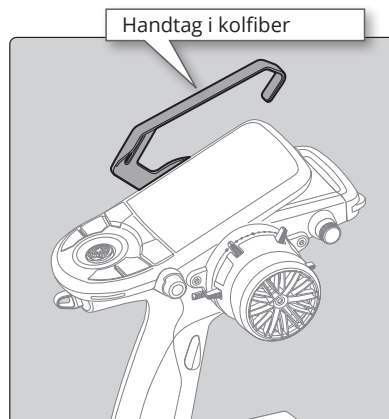

Metod för byte av batteri

Sätt i de fyra batterierna i enlighet med polaritetsmarkeringarna på batterihållaren.

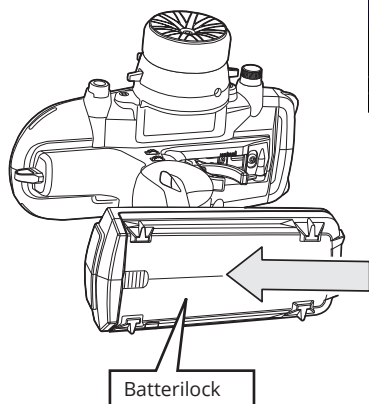
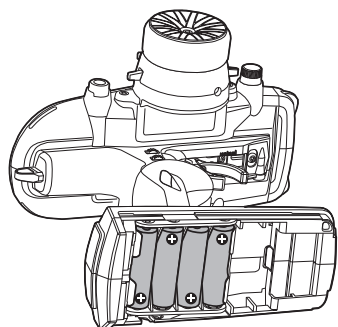
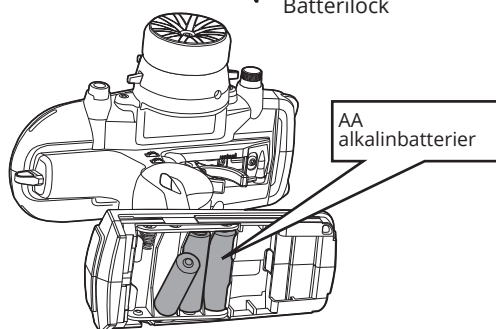
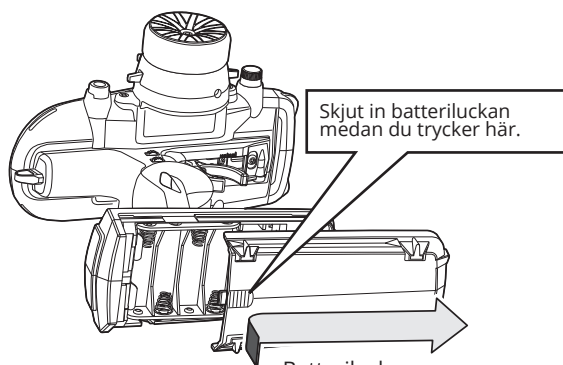

Metod för byte av batteri

- 1 Ta bort batteriluckan från sändaren genom att skjuta den i riktningen av pilen i figuren.
- 2 Ta bort de förbrukade batterierna.

⚠ Observera

❗ Om du tar bort batterilådan för torrbatterier från sändaren, sätt tillbaka den försiktigt med sladdarna på samma sida som tidigare. Om batterilådan återmonteras i motsatt riktning kan det leda till att kablarna kopplas bort.

- 3 Sätt i nya batterier av storlek AA. Var mycket uppmärksam på polaritetens markeringar och sätt tillbaka dem på rätt sätt.
- 4 Skjut tillbaka batteriluckan på sändaren.

Avfallshantering av torrcellsbatterier:

Metoden för att göra sig av med förbrukade torrcellsbatterier beror på i vilket område du bor. Kassera batterierna i enlighet med gällande bestämmelser i ditt område.

Lågt batteri alarm

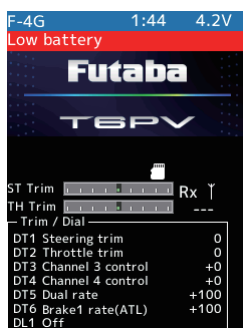

Om sändarens batterispänning sjunker under det användbara intervallet hörs ett akustiskt larm och "Low battery" visas på displayen. Eftersom användningsområdet för torrbatterier/NiMH/LiFe-batterier och LiPo-batterier skiljer sig åt måste den batterityp som används ställas in via systeminställningen. Om batteriet laddas ur under körning (kryssning) ska du omedelbart bärga fordonet (båten) och sluta köra (kryssa) eftersom det finns risk för kollision eller ingen möjlighet att få tillbaka båten.

⚠ Varning

❗ Om ett larm om låg batterinivå utlöses ska du omedelbart sluta använda modellen och hämta modellen.

Om batteriet laddas ur under drift förlorar du kontrollen helt och hållet.

Vid användning av tillvals batterier

Om du använder ett uppladdningsbart batteri (tillval) ska du byta ut batteriet enligt beskrivningen nedan.

-Använd alltid det uppladdningsbara batteriet FT2F1100B(V2), FT2F1700B(V2), FT2F2100B, HT5F1800 eller

LT-2F2000B (tillval). * Produkter för Europa kan inte använda NiMH/LiFe-batterier.

-Den batterityp som används måste väljas med hjälp av systeminställningarna.

-När sändaren inte ska användas under en längre tid ska du ta ur batteriet.

Metod för byte av batteri (NiMH/LiFe)

1 Ta bort batteriluckan till sändaren.

2 När du har tagit bort torrcells-batterilådan från sändaren ska du koppla ur kontakten

⚠ OBSERVERA

❗ Om du tar bort batterilådan för torrceller från sändaren, sätt tillbaka den försiktigt med sladdarna på samma sida som tidigare. Om batterilådan återmonteras i motsatt riktning kan det leda till att kablarna kopplas ur.

3 Sätt i kontakten från nya batteriet och sätt i det nya batteriet i sändaren.

⚠ Om du byter batterityp måste du ändra inställningen [Batterityp].

Byt till ett LiFe/NiMH-batteri, gå till [Systemmeny] - [Batteri] och ändra till [Batterityp] - **LiFe 2cells/NiMH 5cells**

⚠ Vid laddning av ett LiFe/NiMH-batteri.

Var noga med att ta ut batteriet ur sändaren, koppla bort kontakten och sedan ladda det.

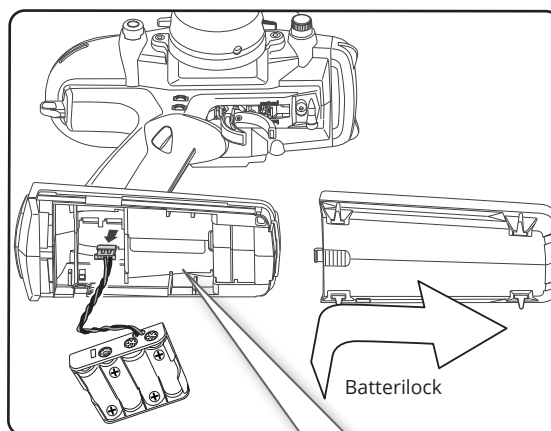

Ta bort batterilådan och koppla ur kontakten.

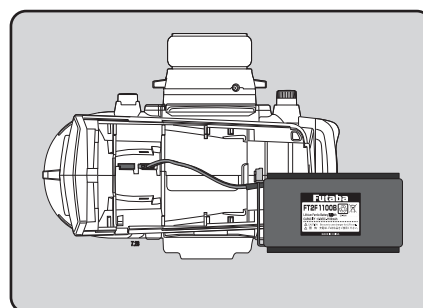
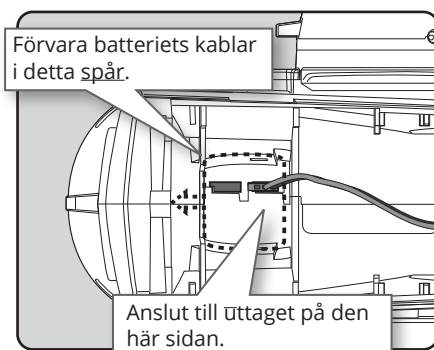
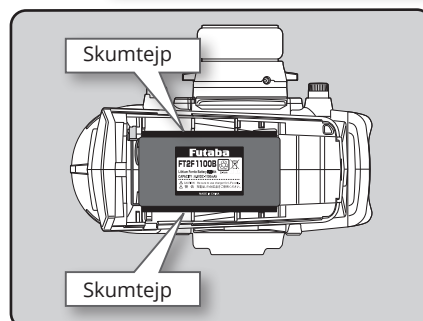

4 Avsluta med att installera batteriluckan.

⚠ Observera

❗ När du stänger batteriluckan, se till att batteriluckan inte klämmer fast batterikablarna.

Kortslutning av batteriets kablar kan leda till brand och onormal uppvärmning och orsaka brännskador eller brand.

Att byta ut LiPo-batteri LT2F2000B

Om du använder ett uppladdningsbart batteri (tillval) ska du byta ut batteriet enligt beskrivningen nedan.

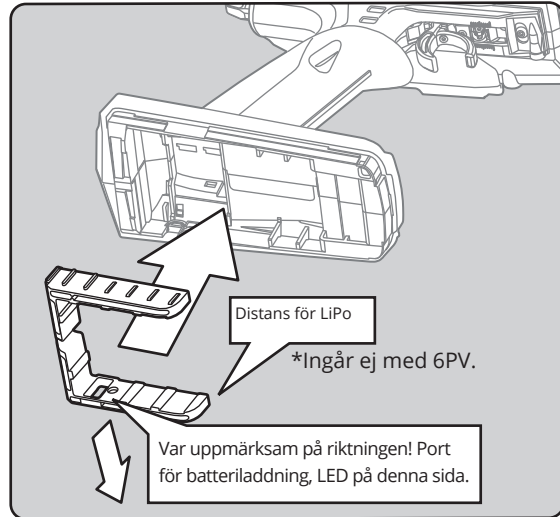
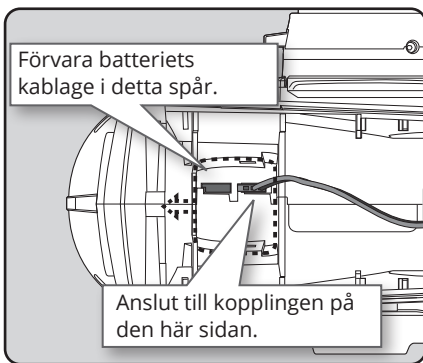
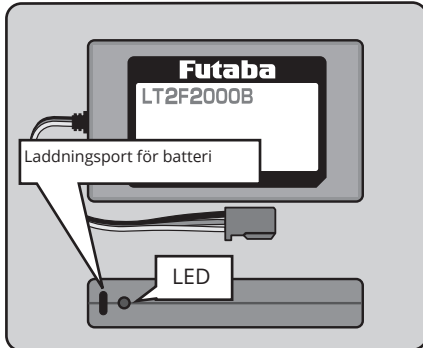

□ Installation av LiPo-Batteri

Montera distansen för Lipo-batteriet på sändaren och sedan LiPo-batteriet.



Om du byter batterityp måste du ändra inställningen [Batterityp].

Byt till ett LiPo-batteri, gå till [Systemmeny] - [Batteri] och ändra till [Batterityp] - **LiPo 2 celler**.

Vid laddning av LiPo-batteriet (tillval)

Ladda batteriet genom att ansluta en USB-kabel av typ C till Futaba USB AC-adapter (tillval) eller en kommersiellt tillgänglig USB AC-adapter (USB-A typ 5 V-2 A) från den särskilda LiPo-laddningsporten.

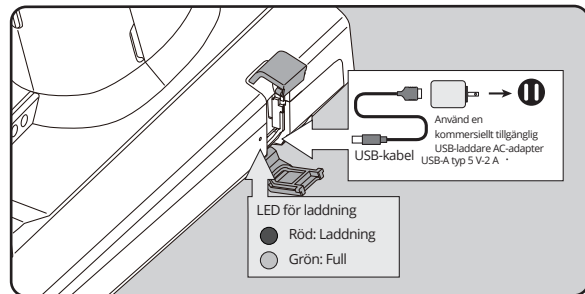
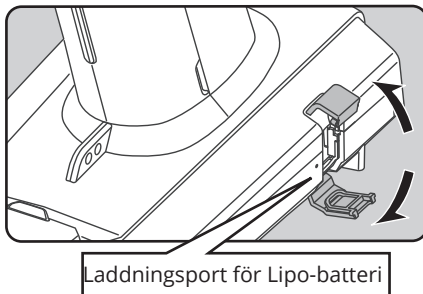

Laddnings-LED

Lyser rött under laddning. När laddningen är klar lyser den grönt.

⚠ Varning

- ⊘ Ladda inte LiPo-batteriet med ICS LF-01.
Det finns risk för explosion eller brand, vilket är mycket farligt.
- ⚠ Ladda alltid LiPo-batterier med en LiPo-batteriladdare.
Om du använder en annan laddare finns det risk för explosion eller brand, vilket är mycket farligt.

Rattens positionering

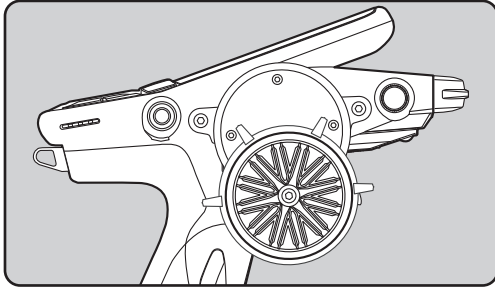

Ändra rattens position

Rattens position kan förskjutas med hjälp av tillbehöret APA (Adjustable Positioning Adaptor) wheel position offset adapter.

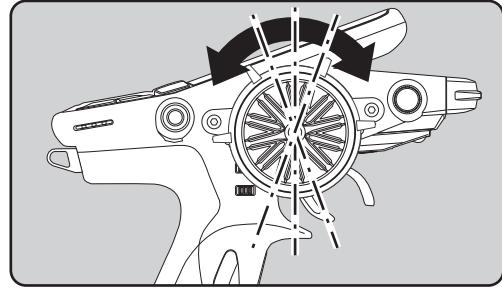

Vinkeln kan justeras

Vinkeln kan finjusteras genom att justera installationen av rattenheten.

7.5 ° 48 steg

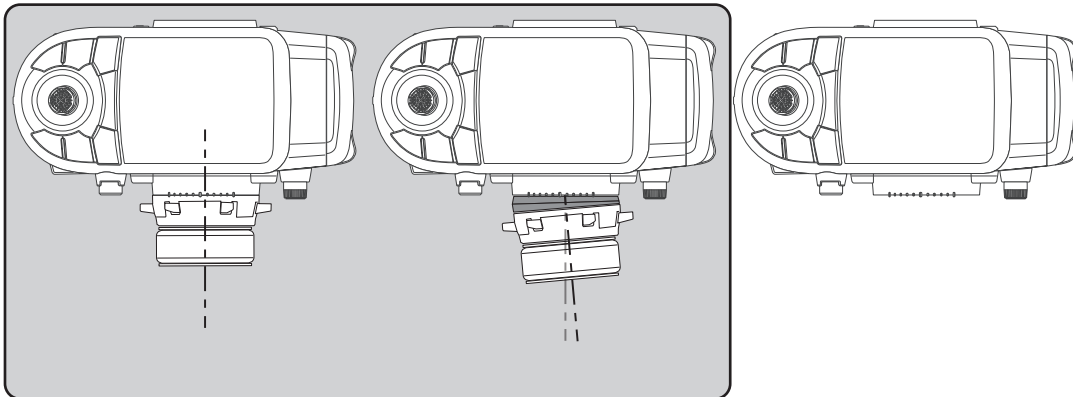

Vinkelavståndshållare

Rattens monteringsvinkel kan ändras genom att använda vinkelavståndet 5° (tillval).

Utbytesförfarande till rattadapter 32 grader och ratt med stor diameter

Rattens vinkel kan justeras

Rattens vinkel kan ändras från 34 grader till 32 grader genom att montera 32 graders rattjusterare.

Om du monterar 32 graders rattadapter, se till att justera skalan på styrkanalen(CH1) i enlighet med detta med hjälp av "Calibration Function (System menu)".

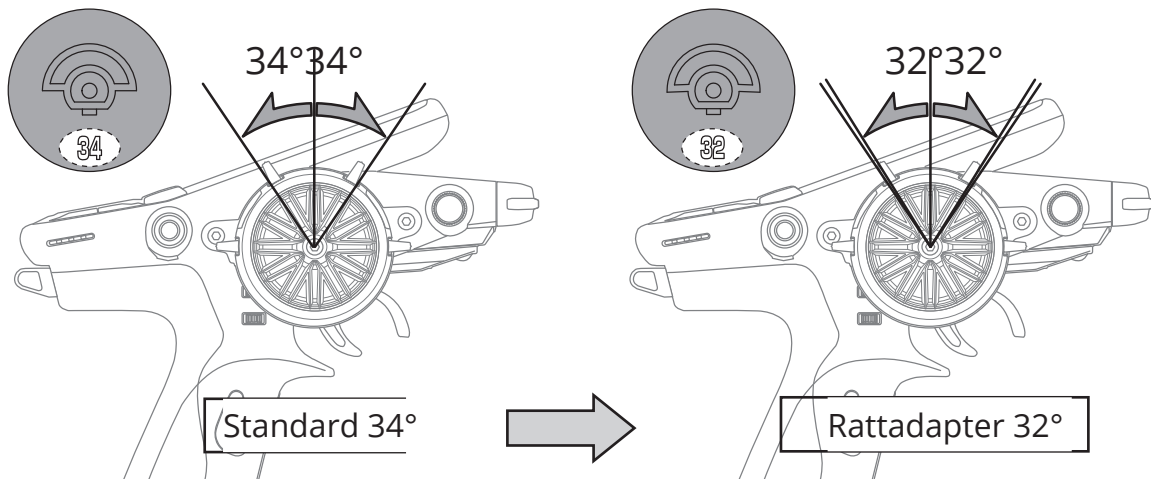

1 Håll fast ratten och ta bort skruven.
(Med hjälp av en hexnyckel.)

2 Dra av ratten och rattadaptern.

3 Montera standardratten eller ratten med stor diameter och 32 graders rattadapter med hjälp av skruven.
(Med hjälp av en hexnyckel.)

- Justera skalan på styrkanalen i enlighet med detta med hjälp av "Calibration Function (System menu)".

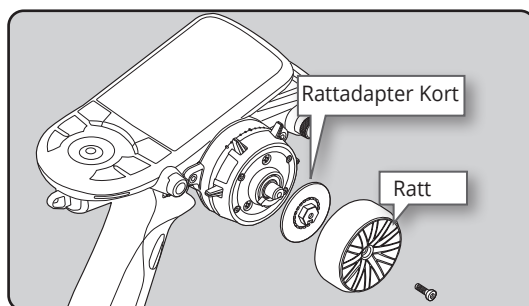
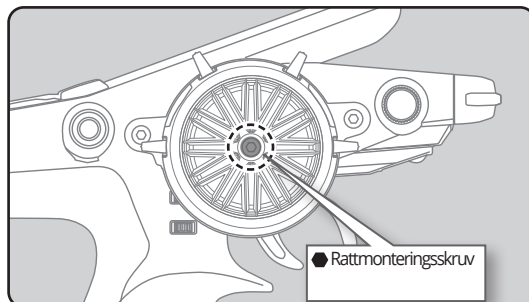

Montering av tillbehöret APA-rattens offsetadapter

- Ta fram en hexnyckel. Ta bort batteriet.

- 1 Ta bort de 2 monteringskruvarna för styrenheten (M3x12-skruv).
(Med hjälp av en hexnyckel.)

Ta bort de 2 monteringskruvarna helt från sändarhuset.

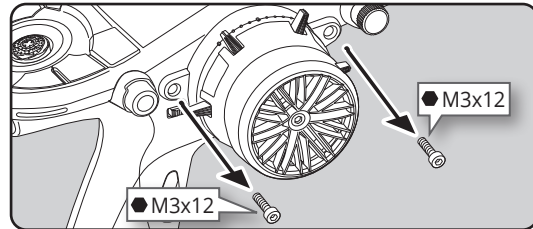

- 2 Ta försiktigt bort styrenheten utan att dra för mycket i kablarna.

- Ta bort styrenheten långsamt så att den interna kabeldragningen inte dras av på ett okontrollerat sätt.

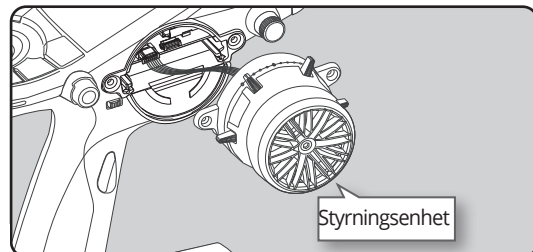

- 3 Koppla ur en kontakt från kretskortet. Tryck på kontaktens ovansida för att frigöra låset och ta bort den från kretskortet.

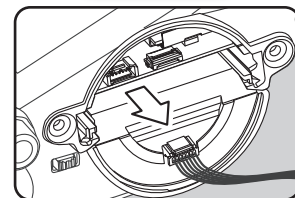
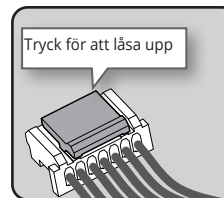

- 4 Håll fast ratten och ta bort skruven.
(Med hjälp av en hexnyckel.)

- 5 Dra av ratten och rattadaptern.

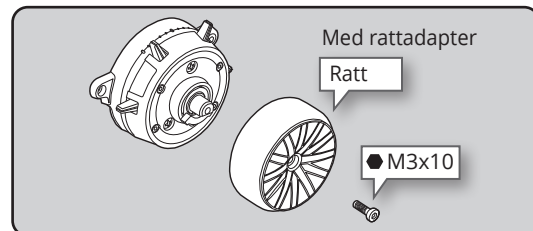

- 6 Ta bort 4st skruvar (M2x19) som fäster rattenhetsen. Ta bort rattenhetsen från styrhuset.

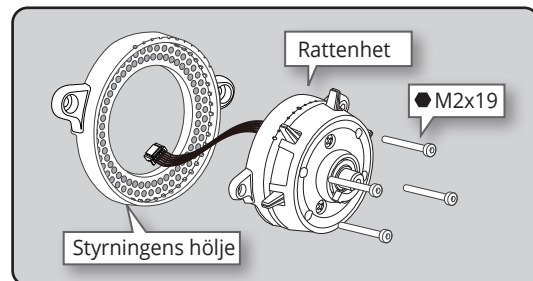

- 7 Dra ledningarna från rattenhetsen genom hålet i APA-delarna och styrhuset enligt bilden.

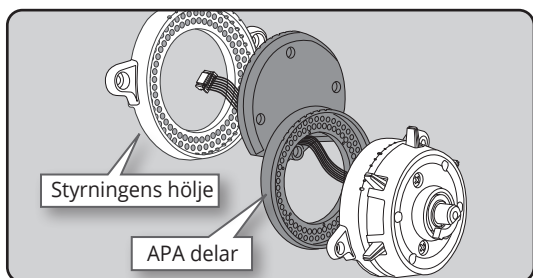
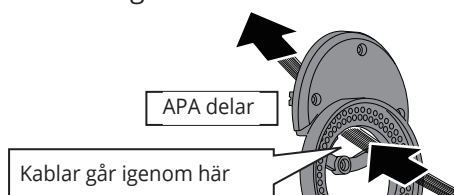

Dra ledningarna från rattenheten genom hålet i APA-delarna och styrhuset enligt bilden.

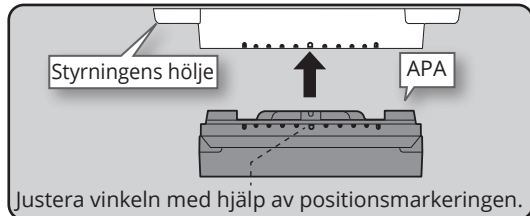
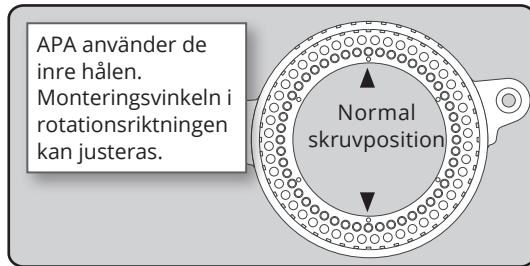

9 Fäst rattenheten på APA med fyra M2x19-skruvar.

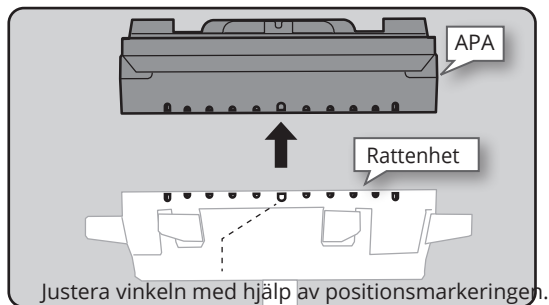

- Vinkeln på rattens rotationsriktning kan justeras.

10 Koppla styrkablarna till sändaren.

- Var uppmärksam på kontaktens riktning

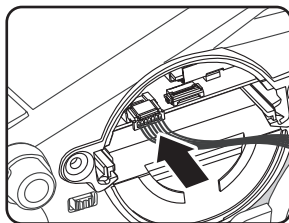

11 Fäst den monterade styrenheten på kroppen med två M3x12-skruvar. (Med hjälp av en hexnyckel.)

12 Sätt i ratten och håll i ratten och fäst skruven. (Med hjälp av en hexnyckel.)

- Montera långsamt så att kablarna inte kläms.

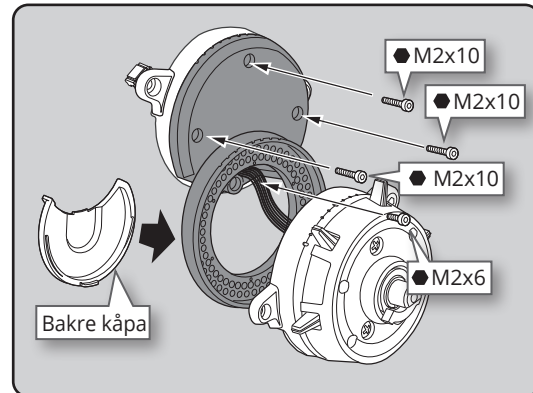

- Använd tillbehörsskruvarna och skruvarna till sändaren.
- Det finns extra skruvar i tillbehören.

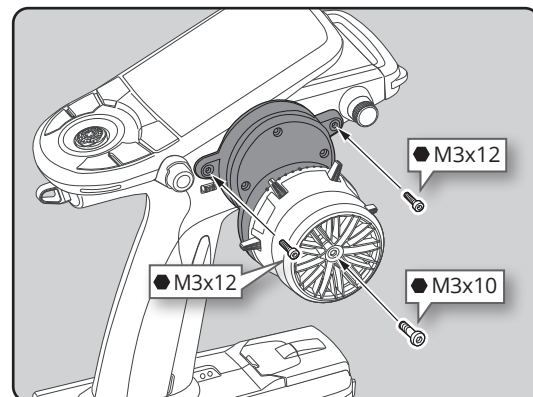
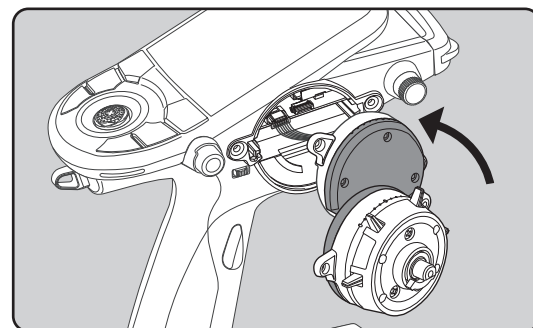
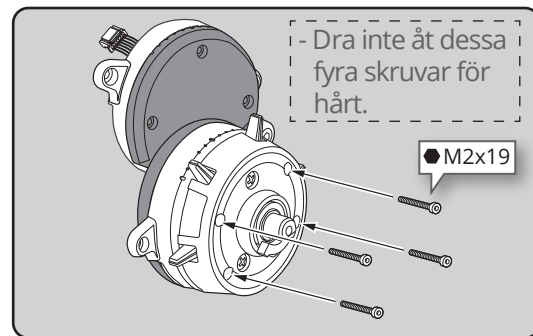

Vinkeldistans

Rattens monteringsvinkel kan ändras genom att använda vinkelavståndet 5° (tillval).

- Vinkelavståndet använder de fyra medföljande M2x5 mm hexskruvarna.
- Ta fram en hexnyckel. Ta bort batteriet.
- Längden på de skruvar som används vid varje del skiljer sig åt. Vid återmontering av rattenheten ska alltid de angivna skruvarna användas.

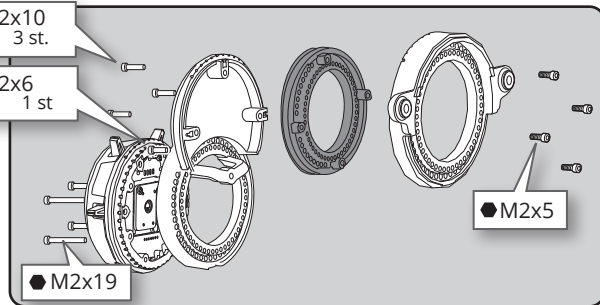
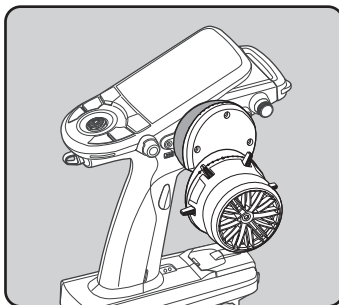
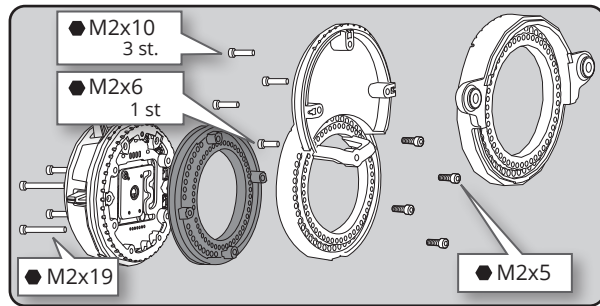
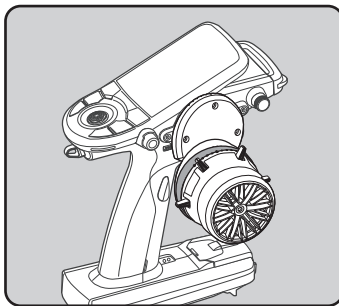
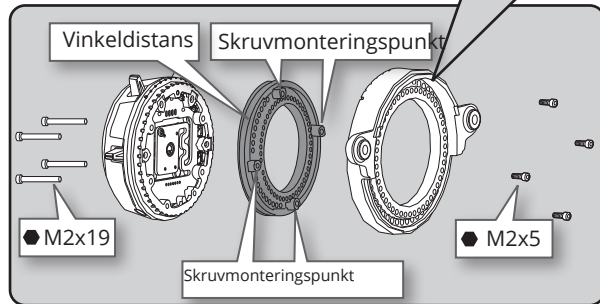
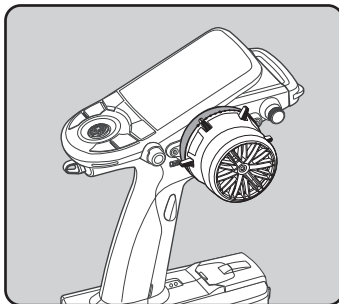
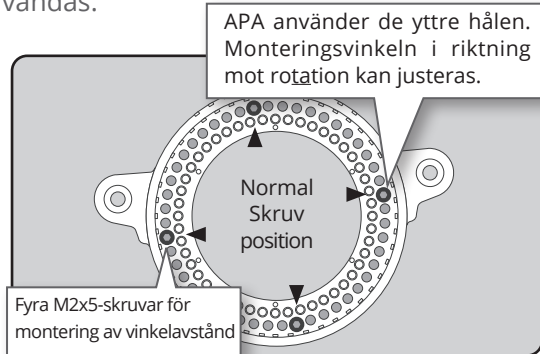
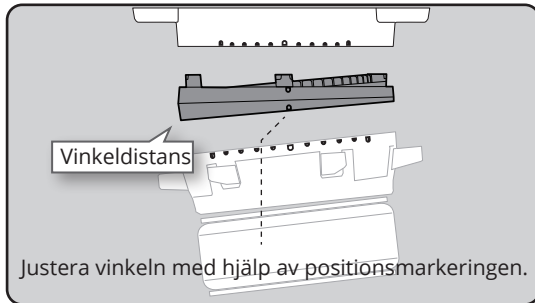

- Använd tillbehörsskruvarna och skruvarna till sändaren.
- Det finns extra skruvar i tillbehören.
- M2x5 skruvar har specialstorlek så var försiktig så att du inte tappar bort dem.
- Dra inte åt de fyra M2x19-skruvarna för hårt.

Byte av avtryckarbromsspak

Avtryckarbromsspaken kan bytas ut mot den valfria avtryckarbromsspaken för T10PX / T7PXR / T7PX.

*När bromsspaken ändras, utför korrigering av gasreglaget igenom att justera funktionen.

Bromsspakens utbytesskruv

- 1 Håll i avtryckaren, ta bort bromsspakens skruv med hjälp av hexnyckeln.
- 2 Med hjälp av hexnyckeln monterar du bromsspaken med bromsspakens monteringskruv.

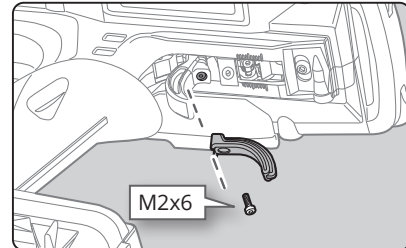

Hantering av antennen

Om sändarantennen

Det går inte att rotera mer än 90°. Om antennen roteras med våld kommer den att skadas.

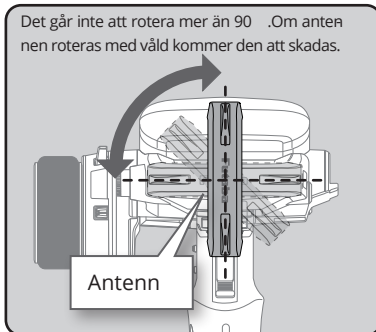

Antennens rörliga räckvidd

Om antennen är inställd på 45° och 90° vertikalt läge kan radiovågornas räckvidd vara större än i horisontellt läge. (Olika beroende på förhållandena)

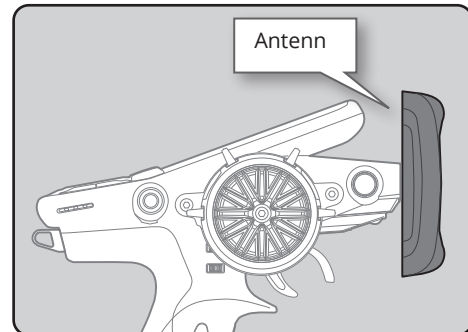

⚠ Observera

- ⊘ Ta inte tag i sändarens antenn under körning.
Om du gör det kan det försämra kvaliteten på RF-överföringen till modellen.
- ⊘ Antennens position kan ändras i den riktning som visas i figuren. Vänligen använd dock inte onödigt kraft eller utsätt antennen för smällar.
Den interna kabeln kan skadas, vilket leder till att sändningsavståndet minskar och kan orsaka funktionsfel.

Det kan uppstå en liten störning när sändarens antenn kommer nära servon, ESC:er eller andra kringutrustningsenheter. Detta är inte ett problem, men tänk på detta symptom, särskilt när du installerar.

microSD-port

T6PV-modelldata och telemetri-loggdata kan sparas med hjälp av ett kommersiellt microSD-kort. När T6PV-programvaruuppdateringar släpps kan microSD-kortet också användas för att göra uppdateringen.

Kommunikationsport

Anslut kompatibla enheter, t.ex. S.BUS-servon, och gör inställningar.

Genom att vrida antennen 90° avslöjas en microSD-port.

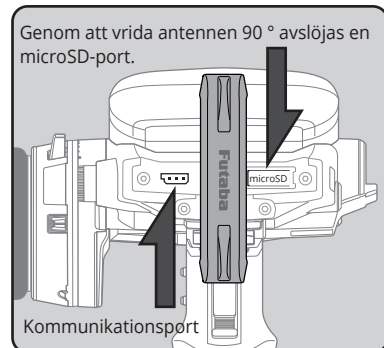

Terminologi för mottagare

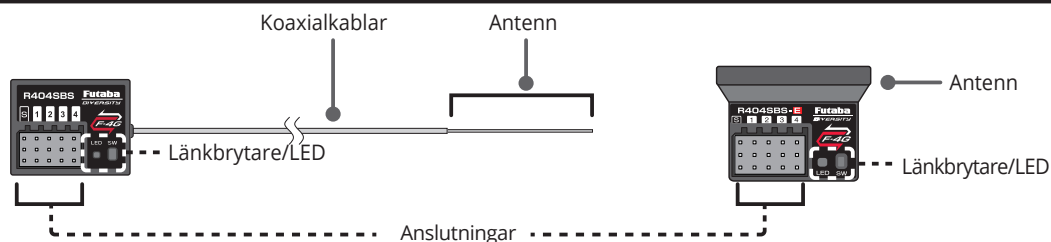

Mottagarens strömförsörjning kan anslutas till S.BUS2-anlutningen eller till var och en av CH1-4.

- "4": CH4 servo (CH4)
- "3": CH3 servo (CH3)
- "2": Gasreglage servo/ESC (CH2)
- "1": Servo för styrning (CH1)
- "S": CH5, CH6 S.BUS2-servon
- Sensorer för telemetri

⊘ Använd ALDRIG R404SBS-E i GP (Bränsle)-bilar.

Installation av mottagare

Montera mottagaren på bilen enligt följande:

OBS: Räckvidden kan minska beroende på var mottagaren och antennen är monterade.

OBS: Placera antennen i antennröret för att skydda den. Låt inte spetsen gå utanför. (R404SBS)

OBS: Det är en mottagare av diversity-typ med både externa och interna antenner. Placera inte kablar eller andra föremål på plattan. Mottagningsområdet kan påverkas.



⊘ Installera inte mottagaren så som det visas till vänster.

⊘ Sätt inte upp dekaler eller dubbelhäftande tejp på antennen.

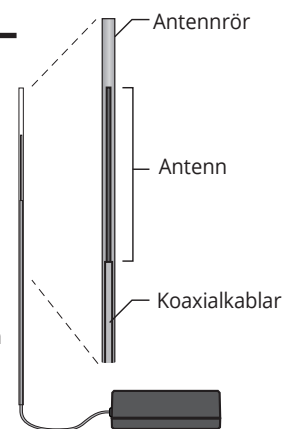

⚠ Varning

- ❗ Montera antennen på en högre plats enligt bilden.
- ⊘ Kapa eller bunta inte mottagarantennens kabel. R404SBS
- ⊘ Böj inte koaxialkabeln. Det orsakar skada. R404SBS
- ⊘ Dra inte i mottagarantennen eller koaxialkabeln med våld. R404SBS
- ❗ Håll antennen så långt bort från motor, ESC och andra bullerkällor som möjligt.
- ❗ Linda in mottagaren i något mjukt, t.ex. skumgummi, för att undvika vibrationer. Om det finns risk för att mottagaren blir blöt, lägg den i en vattentät påse eller ballong.

⚠ Observera

- ❗ Använd alltid R404SBS (-E) under följande förhållanden:
 - Batteri: Strömbehov Märkspänning 3,7 till 7,4 V (torrcellsbatteri kan inte användas) Matchas med den angivna spänningen för mottagaren och det anslutna servot.
 - Sändarens mottagarsystem > F-4G
 - Använd det servo som matchar servotypen för varje mottagarsvar.

Under andra förhållanden kommer apparaten inte att fungera, eller så kommer den angivna prestandan inte att visas även om den fungerar. Dessutom kan det orsaka problem med servon och annan utrustning. Futaba ansvarar inte för skador etc. som orsakas av kombination med produkter från andra företag.

Anslutningar för mottagare och servo

Anslut mottagaren och servona enligt bilden nedan. Anslut och installera mottagaren och servona i enlighet med "Säkerhetsanvisningar för installation" på nästa sida.

Bilden nedan är ett exempel. Hur den elektroniska hastighetsregulatorn ansluts till motor och batteri beror på vilken motorstyrenhet som används. Köp den elektroniska hastighetsregulatorn och servon separat. Mottagaren beror också på uppsättningen.

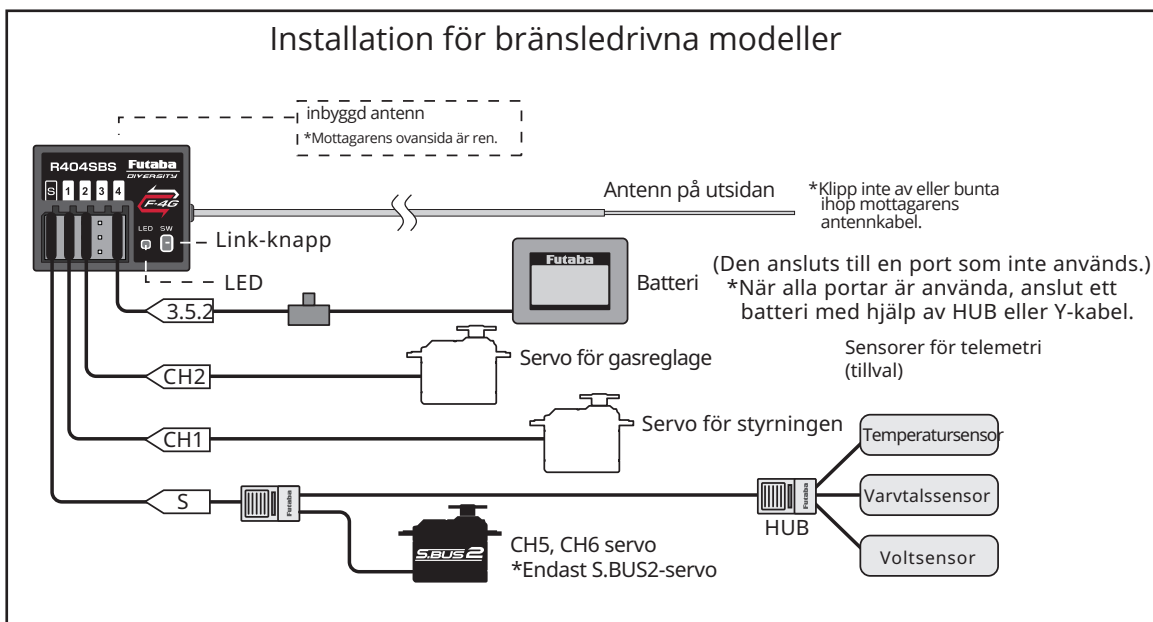
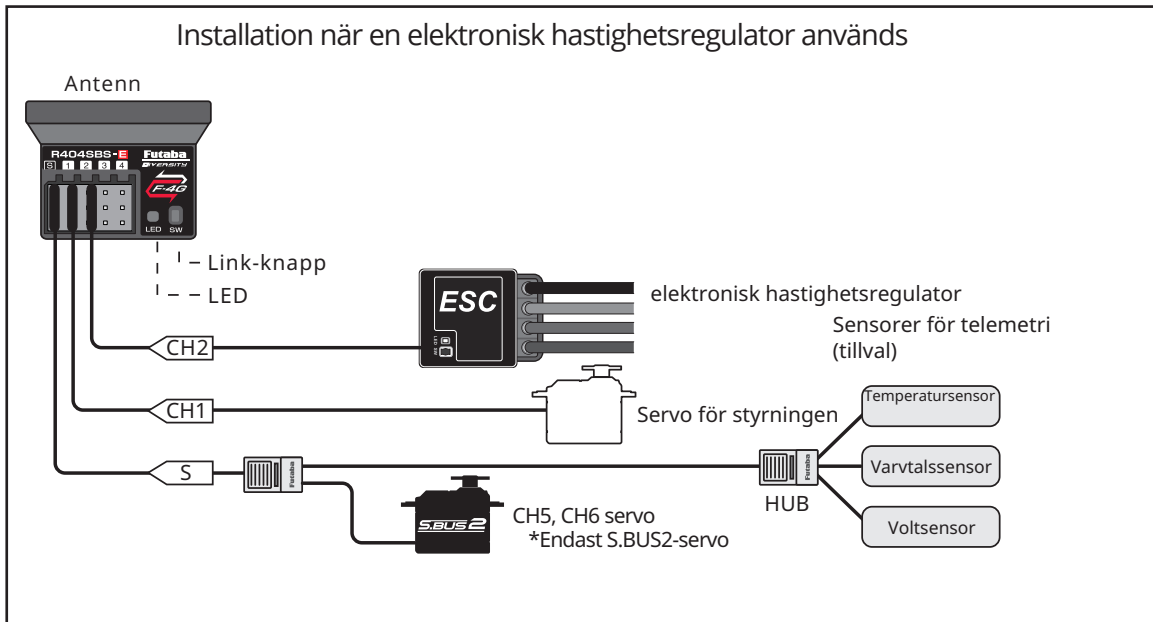

Säkerhetsföreskrifter för installation

⚠ Varning mottagare (mottagarantenn)

- ⊘ Kapa eller bunta inte mottagarantennens kabel. (R404SBS)
- ⊘ Bunta inte ihop mottagarens antennkabel med ESC-kabeln. (R404SBS)
- ⊘ Håll mottagarantennen på minst 1 cm avstånd från motor, batteri och andra kablar med starkström.
- ⊘ Använd inte en mottagarantennhållare av metall på en platta av metall, kol eller annat ledande material.
- ⊘ Eftersom antennen för mottagare med inbyggd antenn är installerad under denna, placera inte kablar eller andra föremål på den.

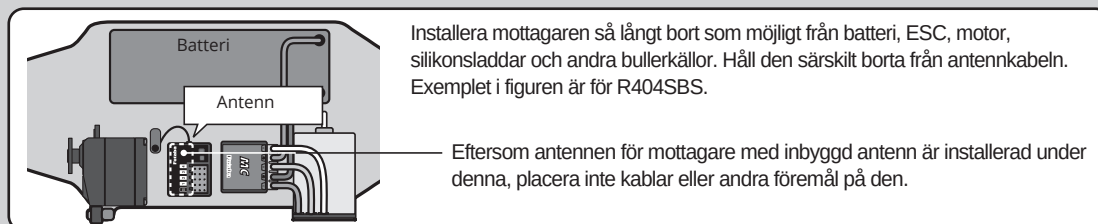

⚠ Varning

Vibrationssäkring och vattenskydd för mottagaren

(BIL)

- ⓘ Vibrationskydda mottagaren genom att linda in den i skumgummi eller annat vibrationsdämpande material och montera den med tjock dubbelhäftande tejp.
- ⓘ Om du använder den mottagarhållare som medföljer modellen ska du montera hållaren på chassit genom en gummigenomföring.

(Båt)

- ⓘ Vibrationskydda mottagaren genom att linda in den i skumgummi eller annat vibrationsdämpande material. Gör även mottagaren vattentät genom att lägga den i en plastpåse, ballong eller liknande som skyddar mottagaren mot fukt.

Om mottagaren utsätts för kraftiga vibrationer och stötar eller vatteninträning kan det hända att den inte fungerar korrekt och att du förlorar kontrollen över modellen.

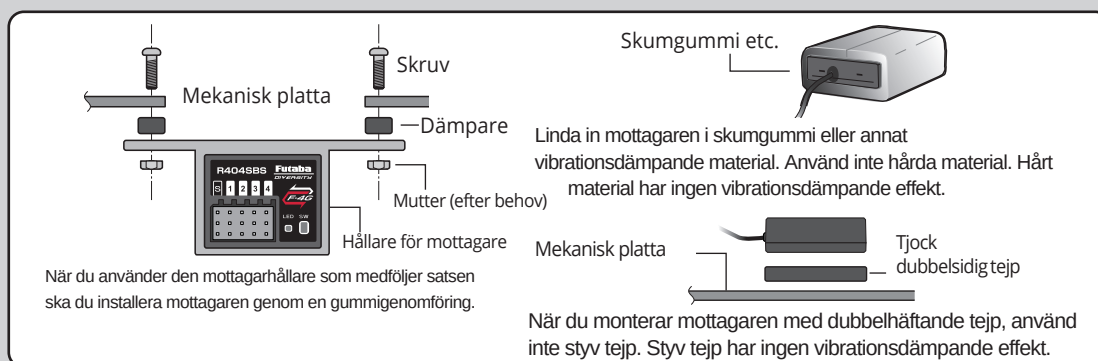

Anslutningar av kontakter

- ⓘ Kontrollera att mottagaren, servot, batteriet och kontakterna är helt och fast anslutna.

Om vibrationer från modellen gör att en kontakt lossnar medan modellen är i drift kan du förlora kontrollen över den.

Installation av servo

- ⓘ När du installerar servon ska du alltid använda de gummigenomföringar som medföljer i påsarna med servohårdvara. Montera servona så att de inte kommer i direkt kontakt med fästet.

Om servohöjlet kommer i direkt kontakt med fästet kommer vibrationerna att överföras direkt till servot. Om detta tillstånd fortsätter under en längre tid kan servot skadas och kontrollen förloras.

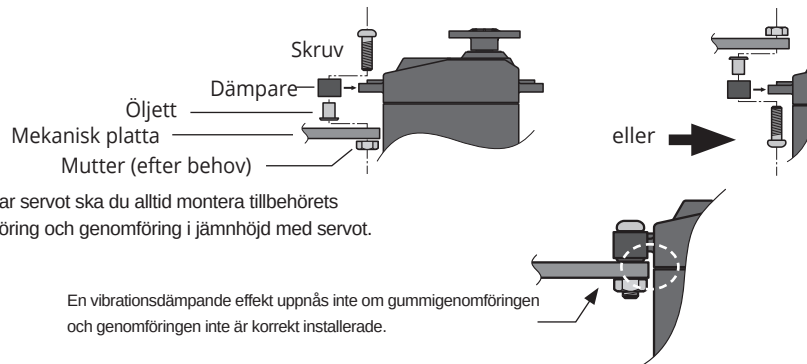

⚠ Varning Servo Slag

- ❗ Kör varje servo över hela slaglängden och kontrollera att länkaget inte fastnar eller lossnar.

Den kontinuerliga användningen av orimlig kraft på ett servo kan orsaka skador och överdriven batteriförbrukning.



Justera styrservot så att det inte uppstår orimliga krafter på servot från chassit vid servots maximala slaglängd.

Justera gasreglagetets servo så att orimlig kraft inte appliceras när motorns förgasare är helt öppen, helt stängd och bromsarna är helt applicerade.

Om bromsarna överhettas under körning försämras deras förmåga att fungera korrekt.

Innan körning, justera lämplig maximal servoslaglängd så att orimlig kraft inte appliceras även om servoslaglängden ögas under körning.

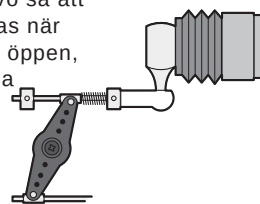

⚠ Varning Elektronisk hastighetsregulator

- ❗ Montera kylflänsarna så att de inte kommer i kontakt med aluminium, kolfiber eller andra delar som leder elektricitet.

Om ESC:s (Electronic speed controller) kylflänsar kommer i kontakt med andra material som leder elektricitet kan en kortslutning uppstå. Detta kan leda till att du förlorar kontrollen och att systemet skadas.

Motorbrusdämpning

- ❗ Installera alltid kondensatorer för att dämpa buller när elmotorer används.

Om kondensatorerna inte är korrekt installerade kan det leda till oregelbunden drift, minskad räckvidd och förlorad kontroll.

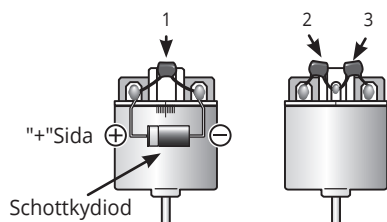

Motorer utan kondensatorer eller med otillräcklig dämpning kan orsaka fel på mottagaren. Löd alltid de kondensatorer som levereras till din motor.

Schottky-dioden förbättrar effektiviteten hos kombinationen varvtalsreglering/motor och ger extra skydd för broms-FET:erna. Den vita ringen måste alltid vara vänd mot den positiva sidan.

Andra metoder för bullerdämpning

- ❗ Se till att det inte finns några metalldelar i din modell som under vibration kan komma i kontakt med andra metalldelar.

Metall mot metall-kontakter som utsätts för vibrationer avger ett högfrekvent brus som påverkar mottagarens prestanda. Du kan uppleva oregelbunden drift och minskad räckvidd samt förlorad kontroll.

Menyval

I detta avsnitt förklaras hur du använder de grundläggande skärmarna. Joggtangenterna och DIR/END-knapparna används för att manövrera skärmarna. *Du kan återgå till startskärmen från varje skärm genom att trycka och hålla in END-knappen.

Visa menyskärm

Tryck Tryck och håll

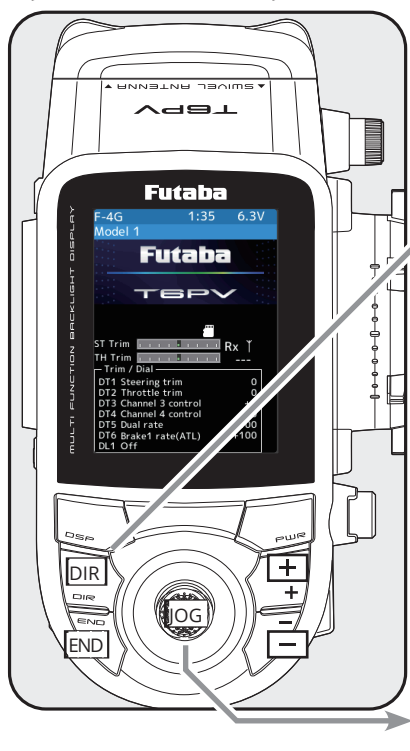

Tryck på [DIR] på start skärmen för att visa "Användarmeny" skärm.

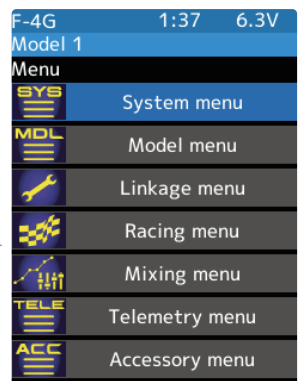

Menyskärm

Tryck på jog-knappen i endera riktning på startskärmen för att visa "Menu" skärmen.

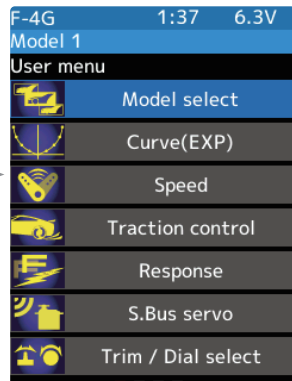

(Skärmen för användarmeny)

Visa ändläges skärmen /Åtvärand från ändläges skärmen till hemskärm

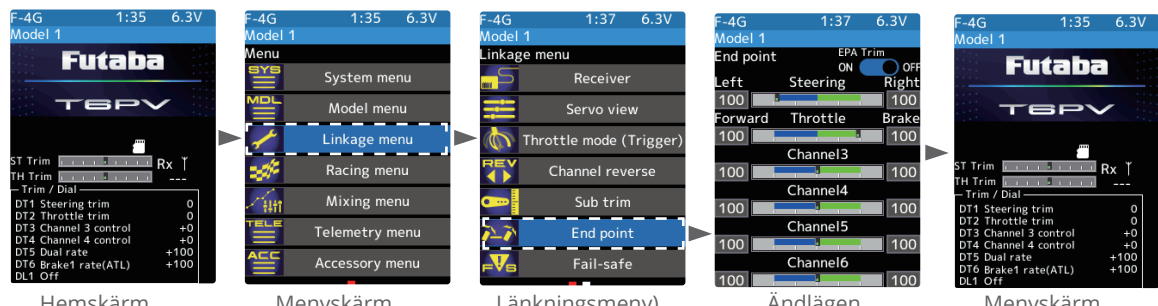

Hemskärm

Menyskärm

Länkningsmeny)

Ändlägen

Menyskärm

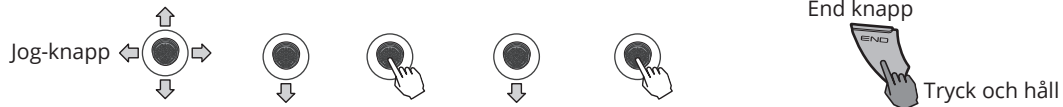

Värde för varje funktion och ändring av inställt värde

På inställningsskärmen för varje funktion, för att öka eller minska datavärdet, tryck på önskat värdet med jog-knappen och sedan [+] eller [-] för att ställa in värdet. Igenom att trycka på [+] och [-] samtidigt så återställer man till standardvärdet.

*Exemplet nedan visar skärmen för end points.

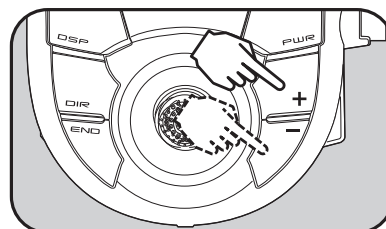
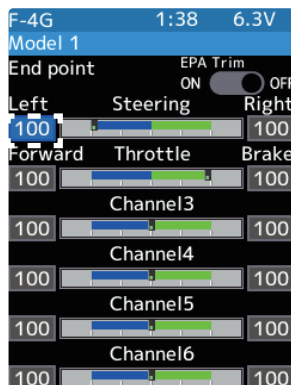
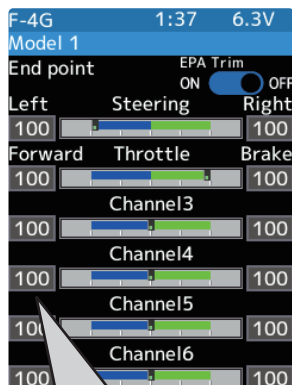

Använd knapparna +/- för att ställa in värdet

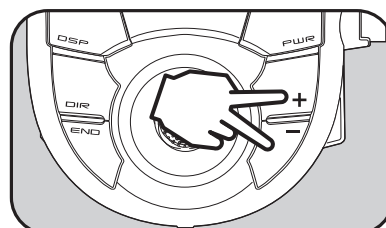

Tryck samtidigt på knapparna +/- för att återgå till standardvärdet

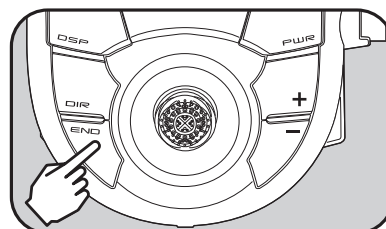

Tryck på OK för att slutföra inställningen

För objekt som omges av en ram som denna kan du ändra inställningarna med hjälp av knapparna +/-

±Knapp



Använd jogknapparna för att välja det värde som du vill ställa in.

För att växla mellan ON och OFF, välj (ON●) eller (●OFF) med jog-knappen och tryck på den för att ± knappen från ON till OFF eller från OFF till ON.

*I exemplet nedan visas skärmen Battery (Batteri).

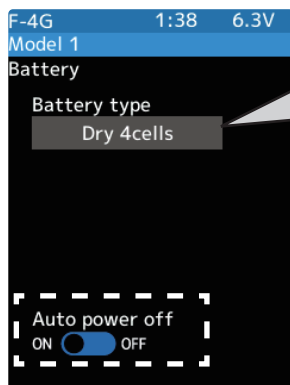

Objekt som inte är inneslutna i en sådan här ram kan manövreras genom att trycka på jog-knappen (länkprocess, öppna en valskärm etc.).



Välj med Jog-knappen

±Knapp

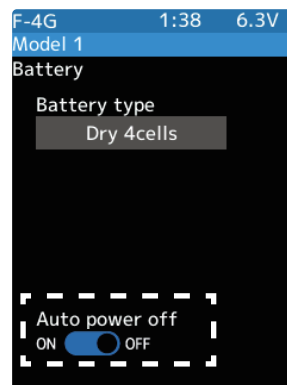

Länkmetod för F-4G-system

Visas när strömbrytaren slås på

När strömbrytaren slås på visas det aktuella modellnumret på displayen. Kontrollera om detta nummer är det modellnummer som du vill ställa in. Om du vill ändra modellnumret använder du funktionen Model Select.

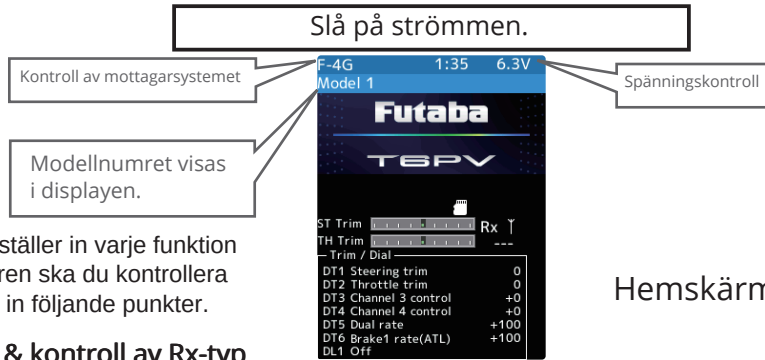

RF-utgång & kontroll av Rx-typ

Kontrollera om inställningarna för mottagaren är inställt på den typ av mottagare som används.

*När strömbrytaren på "PWR"-sidan är inställd på ON och radiovågor sänds ut normalt visas F-4G/T-FHSS/S-FHSS/MINI-Z EVO/MINI-Z EVO2/MINI-Z FHSS. Om inget visas är det troligen något fel eller problem, så kontakta ett Futaba servicecenter. När en skärm visas på "DSP"-sidan visas "Display".

*Eftersom R404SBS(E)-mottagaren som levereras med T6PV-apparaten använder F-4G-systemet, måste inställningarna för T6PV-mottagaren ställas in på F-4G.

Ändra mottagarläge & Hur man länkar

Ställ först in mottagaren. Ändringar i inställningarna återspeglas omedelbart. Därefter kopplas sändare och mottagare ihop och mottagaren memorerar sändarens ID-nummer så att signaler från andra sändare inte kan tas emot. Med telemetrisystemet memorerar sändaren dessutom samtidigt mottagarnas ID-nummer så att data från andra mottagare inte kan tas emot. Metoden för att ställa in mottagarsystemet och metoden för att koppla ihop sändaren och mottagaren beskrivs.

- 1 Ställ strömbrytaren på sändarens "PWR"-sida på ON. Från startskärmen: Tryck på joggtangenten i endera riktningen. Välj sedan [Receiver] i Linkage-menyn och gå in på inställningsskärmen som visas nedan genom att trycka på jog-knappen.

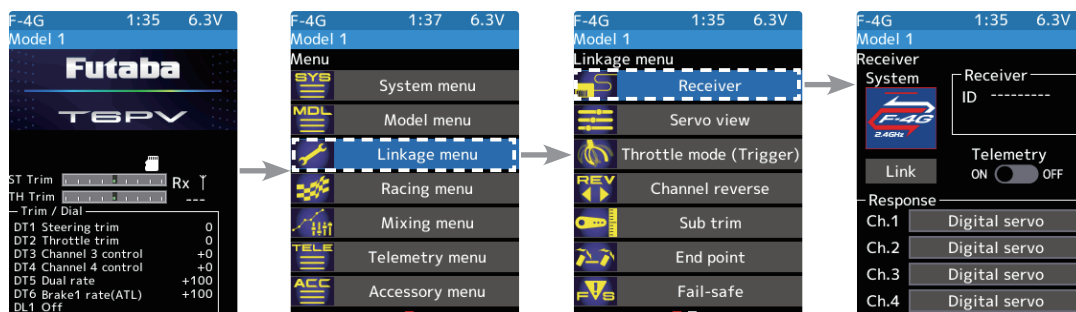

- 2 I "Receiver", välj och tryck på jogknappen det system som ska ställas in från system. Om du byter system, se till att koppla ihop det med mottagaren och slå på strömmen igen.

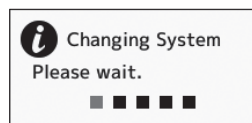
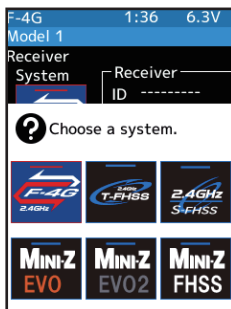

Välj det system som ska ställas in från F-4G/T-FHSS/S-FHSS/MINI-Z EVO/ MINI-Z EVO2/MINI-Z FHSS.

* Även med samma mottagare, om du byter system, se till att länka med mottagaren och starta om mottagaren.

- 3 För F-4G-systemet, välj [Analog Servo] [Digital Servo] [SR-läge] [UR-läge] i mottagarinställningen "Response" och gör ändringar. UR/SR-läge kräver servon som är dedikerade till dessa modes. Displayen ändras när läget ändras. Vid användning av vanligt servo eller ESC, ställ in Digital servo eller Analog servo.

UR-läge: UR-servo (ställ in UR-läge) SR-läge: SR-servo (Ställ in SR-läge)
Digitalt servo Analogt servo

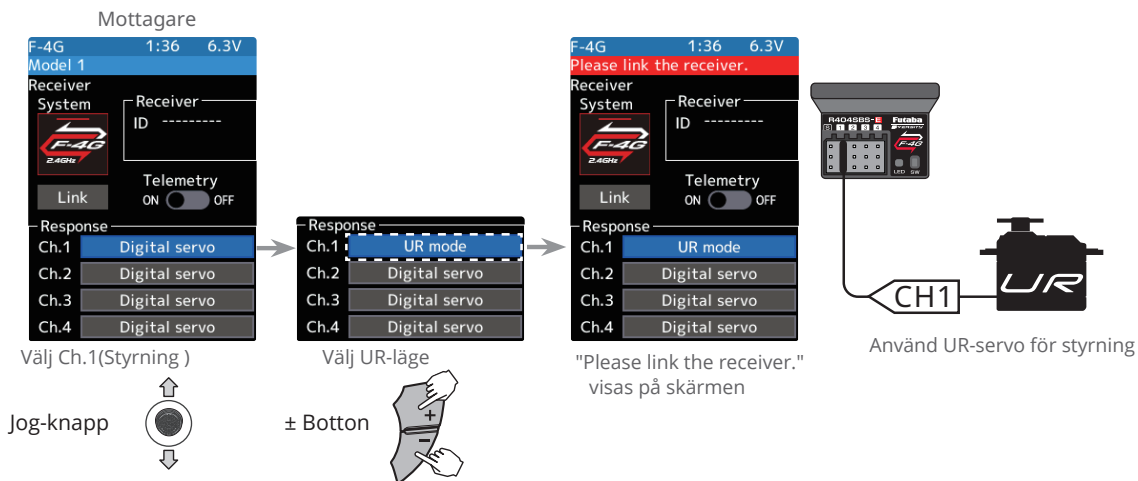

Obs: I UR/SR-läge ON fungerar inte normala servon, ESC och standardgyro.

- 4 När du använder batterisäkring, ställ in batterisäkringsspänningen i "Säkring" i "Kopplingsmenyn".
*I F-4G-systemet ställs batteriets Fail-safe-spänning in vid kopplingstillfället. Återanslut när du ändrar batteriets Fail-safe-spänning.
- 5 För sändaren och mottagaren inom 50 cm från varandra (antennerna får inte vidröra varandra) och slå på strömmen till mottagaren.
- 6 Välj [Link] på sändaren T6PV:s skärm, du hör ett ringande ljud och T6PV går in i länkningsläge i 20 sekunder.

- 7 Under de 20 sekunders långa länkingsläget trycker du på mottagarens knapp i minst 2 sekunder. LED-lampan blinkar rött och ändras sedan till ett grönaktigt rött till grönt fast ljus. När T6PV avger en ljudsignal och meddelandet "Link with receiver" visas på skärmen, släpper du mottagarens tryckknapp. Detta avslutar avläsningen av ömsesidigt ID och visar det memorerade mottagarens ID-nummer på T6PV-skärmen. Starta om mottagaren. Om felmeddelandet "Receiver not found" screen visas har länkningen misslyckats. Kontrollera det inställda innehållet och upprepa länkingsoperationen.

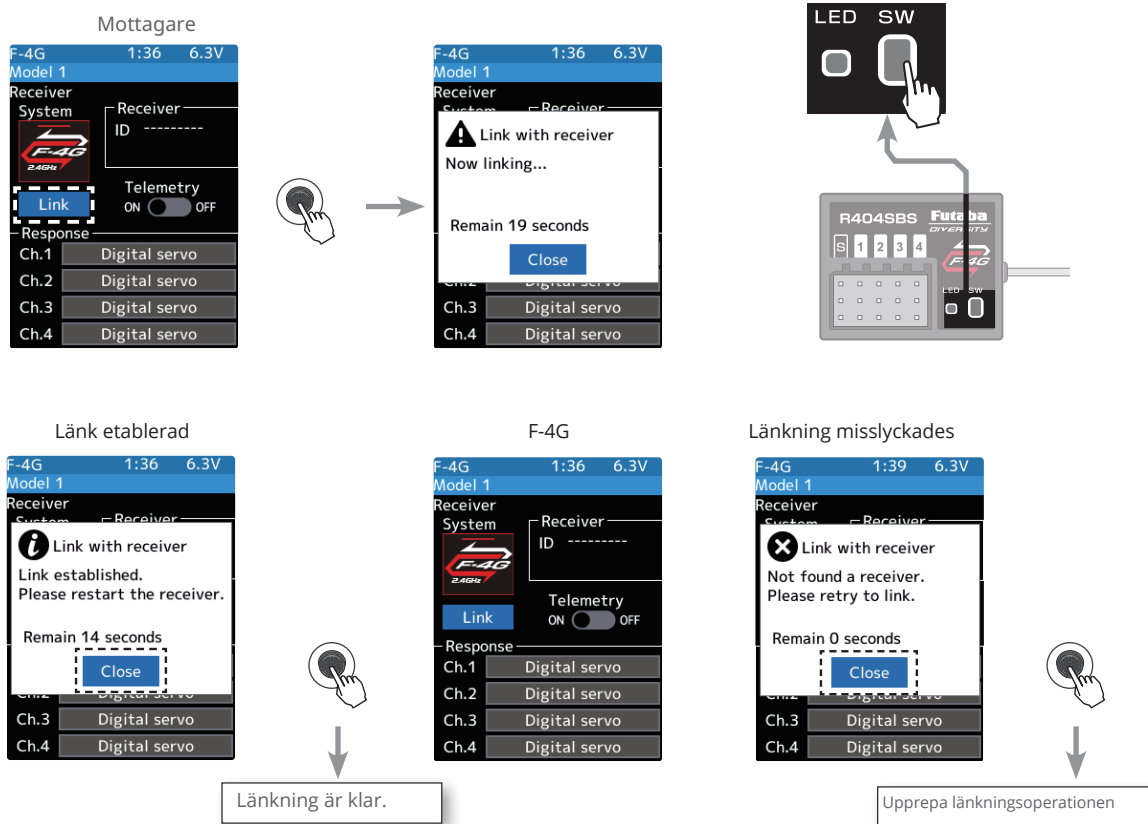

- 8 När inställningarna är klara stänger du av mottagaren och sätter sedan på den igen. Inställningarna för svar och batteriets fail-safe spänning träder i kraft efter att mottagaren har startats om.

*T6PV och F-4G-mottagaren (R404SBS/R404SBS-E)/T-FHSS-mottagaren memorerar de ID:n som länkades senast i varje modellminne. Eftersom endast ett mottagar-ID lagras i varje modellminne kan inte flera F-4G/T-FHSS-mottagare användas med samma modellminne. När en mottagare med samma modellminne byts ut, krävs en ny koppling även om mottagaren redan är kopplad till sändaren.

*Vid användning av flera F-4G/T-FHSS-mottagare ska varje mottagare kopplas till varje T6PV-modellminne. En mottagare kan dock kopplas ihop med flera modellminnen.

*Telemetrifunktionens kommunikationsstatus kan kontrolleras på T6PV:s startskärm.

*För andra än F-4G-system är länkproceduren annorlunda.

Länkings notis

⚠ VARNING

⚠ Utför inte länkings proceduren när motorn är ansluten, det kan leda till allvarliga olyckor.

ⓘ Efter att länkningen är slutförd, starta om mottagaren och säkerställ att den verkligen är länkad till radion.

Inställningarna kommer inte att återspeglas om man inte startar om.

Denna manual är en förenklad version. Detaljerade uppgifter om varje funktion beskrivs inte. Se ditt lands återförsäljares webbplats för nedladdning av fullständig manual och uppdateringar.



DIGITAL PROPORTIONAL R/C SYSTEM

T6PV

<https://futabausa.com> (<https://www.rc.futaba.co.jp>)

Futaba®